



JAARVERSLAG 2023

Stichting Schoolbestuur Laetare
te Kilder

	<u>Blad</u>
Bestuursverslag en kengetallen	
Bestuursverslag	3
Continuïteitsparagraaf	30
Analyse verschil werkelijke exploitatie en begroting	31
Kengetallen	33
Jaarrekening	
Grondslagen	35
Balans per 31 december	38
Staat van baten en lasten	39
Kasstroomoverzicht	40
Toelichting behorende tot de balans	41
Geoordeelde doelsubsidies OCW	45
Toelichting behorende tot de staat van baten en lasten	46
Overzicht verbonden partijen	50
WNT-verantwoording	51
Niet in de balans opgenomen verplichtingen en niet in de balans opgenomen activa	52
Gebeurtenissen na balansdatum	53
Ondertekening van de jaarrekening	54
Overige gegevens	
Controleverklaring	55

JAARVERSLAG 2023

Inclusief verslag intern toezicht



Stichting Schoolbestuur Laetare

Stichting Schoolbestuur Laetare

Inhoudsopgave

Voorwoord

1. De schoolorganisatie

1.1 Profiel

1.2 Organisatie

2. Verantwoording van het beleid

2.1 Onderwijs & Kwaliteit

2.2 Personeel & Professionalisering

2.3 Huisvesting & Faciliterende zaken

2.4 Financieel beleid

2.5 Continuïteitsparagraaf

3. Verantwoording van de financiën

3.1 Ontwikkelingen in meerjarig perspectief

3.2 Staat van baten en lasten

3.3 Financiële positie

Verlag intern toezicht

Samenstelling intern toezicht

Hoe het toezicht is vormgegeven

Toelichting op gegeven adviezen

Stichting Schoolbestuur Laetare

Voorwoord

Wij presenteren u het jaarverslag van 2023 van Stichting Schoolbestuur Laetare. Met dit jaarverslag kijken we terug op de belangrijkste ontwikkelingen uit 2023.

Terugblik

In 2023 hebben we het strategisch ondernemingsplan geëvalueerd en acties hebben we meegenomen in het nieuwe schoolplan 2023-2027. We hebben er bewust voor gekozen onze speerpunten en ambities zichtbaar te maken voor iedereen (datamuur) en gaan we door met scrum vanuit hoge verwachtingen en onze ambities om te streven naar 100% score. We hebben de focus om samen het onderwijs te verbeteren vanuit eigenaarschap en eigen verantwoordelijkheid

Personeel

We zijn trots op de samenwerking, inzet, betrokkenheid en flexibiliteit binnen het team en de focus die het team heeft gehad om te werken naar verbetering van het onderwijs. Dit alles in samenwerking met ouder(s)/verzorger(s), ouderraad, medezeggenschapsraad, raad van beheer en externen. Binnen het bestuur hebben we al een aantal jaren bewust de keuze gemaakt om boven formatief in te zetten. Hiermee anticiperen we op het lerarentekort en de vervanging welke steeds lastiger wordt en zijn we in staat om groepen waar dit nodig is extra te ondersteunen.

Onderwijs

In 2023 is er expliciet gewerkt aan de verbetering van het (reken)onderwijs. We hebben ons het doel gesteld om te streven naar een 100% opbrengst in methodetoetsen en verbetering in eindresultaten (CITO). We zetten in op professionalisering van de teamleden en blijven leren van en met elkaar. Er is intensief gewerkt aan een samenwerking met als doel de doorgaande lijn te versterken en borgen. We hebben ervoor gekozen om het nieuwe schoolplan en de kwaliteitscyclus over 4 jaren volledig te hebben staan zodat alles goed geborgd is.

Huisvesting

In 2023 waren er geen bijzonderheden. Er is geen sprake geweest van verbouwingen, renovaties en/of vernieuwingen. We zijn voornemens om gedurende het nieuwe schoolplan plannen te ontwikkelen betreffende renovaties in samenwerking met de gemeente. Het MJOP heeft een update gehad.

Financiën

Financieel was 2023 een uitdagend jaar. De begroting die we gesteld hadden op een hoog positief resultaat viel een stuk lager uit. Dit heeft geleid tot een negatief resultaat. Het bestuur heeft bewust gestuurd op in ieder geval een resultaat van 0 gezien onze financiële positie. Zie ook onze vernieuwde risico-analyse. De inzet van meer personeel, zowel intern als extern, extra scholing gedurende het schooljaar n.a.v. de tegenvallende tussenresultaten en de verhoogde energiekosten hebben er toe bijgedragen dat ondanks de verhoogde reguliere bekostiging we uit zijn gekomen op een negatief resultaat.

Stichting Schoolbestuur Laetare

Leeswijzer

Het jaarverslag omvat 3 hoofdstukken. Hoofdstuk 1 geeft algemene informatie over basisschool Laetare. In hoofdstuk 2 vindt u de verantwoording over het gevoerde beleid. Hoofdstuk 3 omvat de financiële verantwoording. In dit verslag is ook het verslag 'intern toezicht' toegevoegd.

Namens Stichting Schoolbestuur Laetare

Liselotte Friesen

Directeur-bestuurder

Stichting Schoolbestuur Laetare

1.1 Profiel

Missie en visie en kernactiviteiten

Onze unieke kracht

Basisschool Laetare is trots op het feit dat we altijd klaarstaan voor elkaar. Onze school wordt gezien als kleinschalig, geheel autonoom, zeer betrokken en laagdrempelig. We zien dat kinderen, ouders, vrijwilligers, de gemeenschap, stagiaires en het personeel actief meehelpen en meewerken in deze verbindende leeromgeving.

Dit sluit aan bij onze missie:

*Met trots en plezier dagen wij elkaar uit en halen wij het beste uit jou.
Hier werken we samen aan jouw doelen en ontdek je jouw talenten.*

Kernwaarden

Vanuit onze missie hebben we de belangrijkste kernwaarden voor ons zelf uitgewerkt.

De kernwaarden van onze school zijn de punten waar onze organisatie naar streeft.

Ze worden gezien als het ethisch kompas; het geeft aan wat de school belangrijk vindt en nastreeft. Het geeft daarnaast ook een beeld van de identiteit van de school.

- Plezier
- Trots
- Samen
- Kwaliteit
- Maatschappij
- Inspiratie & Uitdaging
- Vertrouwen

• Plezier

Wij streven ernaar dat een kind met plezier naar school gaat en met een goed gevoel weer naar huis gaat. Dit doen wij door kinderen eigen verantwoordelijkheden te geven en mee te laten denken over hun eigen doelen binnen bepaalde kaders. Ze spelen en leren in een veilig schoolklimaat.

• Trots

Kinderen, ouders en leerkrachten voelen zich trots als het over Laetare gaat. Op het feit dat we een eenpitter zijn en op de samenwerking binnen de Kilderse gemeenschap. We zijn trots op de rust, sfeer en veiligheid op onze school. Er is sprake van grote betrokkenheid en laagdrempeligheid. We zijn trots op de professionalisering binnen het team, op de groei van de leerlingen en op de passende zorg die we kunnen bieden voor elke leerling.

• Samen

Op Laetare speelt samenwerking een belangrijke rol. Er wordt samengewerkt met kinderen onderling, ouders, teamleden, geledingen en betrokkenen binnen en buiten de Kilderse gemeenschap.

• Kwaliteit

Wij streven er naar om elke dag het beste uit kinderen en onszelf te halen. Dit doen wij door het geven van korte en duidelijke instructie(s) van groep 1 t/m 8 en door resultaten te bespreken met de leerlingen. We gebruiken de modernste methodes die aansluiten bij onze missie. We werken binnen een lerende organisatie, waarin we met en van elkaar leren. Gewoon goed onderwijs dus.

• Maatschappij

Vanuit de Daltonpijlers leren wij kinderen vaardigheden aan als verantwoordelijkheid, samenwerking, effectiviteit, zelfstandigheid en reflectie. Als voorbereiding op de altijd

Stichting Schoolbestuur Laetare

veranderende maatschappij bieden wij burgerschapsvorming aan en leren kinderen positief kritisch te kijken naar onze maatschappij en de voortdurende ontwikkelingen.

- **Inspiratie & Uitdaging**

We streven ernaar om elkaar en onze leerlingen te inspireren. Dit doen wij, naast de basisvakken in ons lesrooster, ook door het aanbieden van diverse andere activiteiten. Denk hierbij aan de technieklessen in het technieklokaal, muzieklessen verzorgd door o.a. muziekvereniging St.Jan, vakleerkrachten muziek en 'cultuurlessen met kwaliteit' verzorgd door gastdocenten. Leerlingen inspireren elkaar door talenten te delen in groepsdoorbroken activiteiten en maandafsluitingen door en voor de gehele school.

Kortom, we dagen kinderen uit om in alle opzichten het beste uit zichzelf te halen.

- **Vertrouwen**

Alle kinderen voelen zich veilig, er is een goed sociaal klimaat. Ouders voelen zich betrokken en welkom binnen de school. School, ouders en kinderen hebben vertrouwen in zichzelf en elkaar.

Identiteit

De Laetare basisschool is een rooms-katholieke basisschool. Ons onderwijs streeft naar een vormgeving van de katholieke identiteit op directe en indirecte wijze. Belangrijk is de manier waarop kinderen en leerkrachten met elkaar omgaan. Een goede sfeer bepaalt ons inzien of de kinderen zich op school veilig en geborgen voelen. Wij werken met het programma "Vreedzaam". Dit programma voor groep 1 t/m 8 ondersteunt de sociaal-emotionele ontwikkeling, een veilig schoolklimaat en verbinding met elkaar. Het draagt bij aan burgerschapsvorming.

Strategisch koersplan

In 2023 hebben we het koersplan van 2019-2023 afgerond en geëvalueerd en hebben we een nieuw schoolplan opgesteld. Onze focus blijft ook in het nieuwe schoolplan liggen op onderwijsverbetering en investering in professionalisering zowel onderwijsinhoudelijk als op bestuurlijk vlak. We hebben als bestuur gekozen voor een externe audit om alles goed in kaart te brengen in 2024.

Toegankelijkheid & toelating

De school is voor iedereen toegankelijk zoals in de wet omschreven. Vooraf vindt er een informatief en oriënterend gesprek tijdens een wandeling door de school plaats met ouders en de directeur-bestuurder. We verwachten van de ouders alle informatie over hun kind die van belang is voor de aansluiting bij de ontwikkeling van het kind en voor het bereiken van optimale leer- en vaardigheidsresultaten. Voor kinderen die vier jaar worden, is er gelegenheid om een aantal dagdelen te komen wennen voordat ze hele dagen naar school gaan. Voor tussentijdse toelatingen zijn er een aantal voorwaarden. In een oriënterend gesprek wordt nagegaan wat de reden van aanmelding is, wordt nagegaan of er mogelijk extra ondersteuning nodig is, of er een zorgtraject loopt en of wij die zorg en ondersteuning kunnen bieden. We vragen toestemming aan de ouders om bij de school van herkomst relevante informatie op te vragen. Daarnaast moet er plaats zijn in de betreffende groep waarbij door de school gekeken wordt naar groepsgrootte en samenstelling van de groep. De toelating wordt niet afhankelijk gesteld van een geldelijke vrijwillige bijdrage van de ouders.

Stichting Schoolbestuur Laetare

1.2 Organisatie

De organisatie van de school

Stichting Schoolbestuur Laetare is een bestuur van 1 basisschool een zogenaamde eenpitter. In 2023 zijn er totaal 16 personeelsleden in dienst die zorgdragen voor het onderwijs aan 110 leerlingen (1 februari 2023), waarvan 1 directeur-bestuurder, 1 interne begeleider, 10 leerkrachten, 1 onderwijsassistent, 1 zij-instroom ADPEPP, 1 conciërge/administratief medewerker en 1 schoonmaakster.

Contactgegevens:

Naam: Stichting Schoolbestuur Laetare
 Adres: Schoolstraat 2, 7035 AR Kilder
 Tel. Nr: 0314-681943
 E-mail: info@bslaetare.nl
 Website: www.bslaetare.nl
 Bestuurs nr: 38235
 KvK-nr: 41048316

Juridische structuur

De rechtspersoon is een stichting met de naam: Stichting Schoolbestuur Laetare. Basisschool Laetare valt als enige school onder dit bevoegd gezag. De opvangorganisatie Humankind huurt een gedeelte van het gebouw.

Organisatie en functiescheiding

Het schoolbestuur is ingericht volgens het one-tier model, dat wil zeggen dat binnen het bestuur een functionele scheiding is aangebracht tussen het toezichthoudend bestuur en de directeur-bestuurder met gedelegeerd uitvoerende taken en bevoegdheden. De directeur-bestuurder is belast met de dagelijkse leiding van de school. Er wordt middels het bestuurlijk toetsingskader in managementrapportages verantwoording afgelegd aan het toezichthoudend bestuur.

Het toezichthoudend bestuur (TB) bestaat uit vijf leden, waarvan een voorzitter, een penningmeester en 3 leden. De toezichthouders ontvangen geen honorarium. De leden van het TB zijn vanuit hun betrokkenheid, kennis en ondernemerschap gemotiveerd om bij te willen dragen aan het in stand houden van basisschool Laetare.

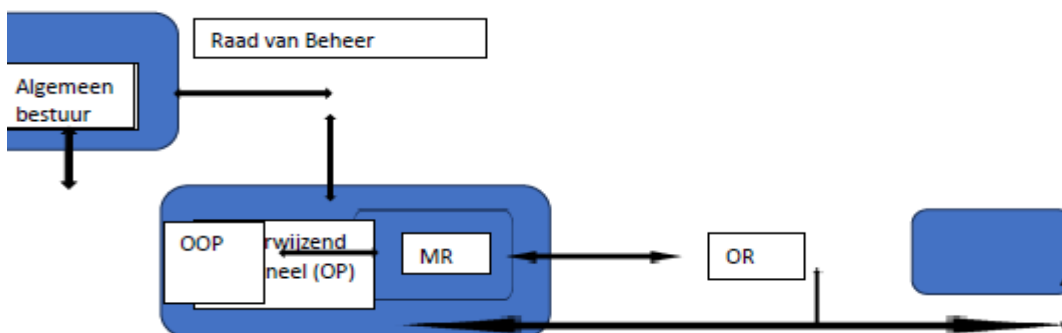

Stichting Schoolbestuur Laetare

We hanteren een maximale zittingsduur van 8 jaar met een tussentijdse herbenoeming van 4 jaar. Van de 5 leden hebben er 4 kinderen bij ons op school. Binnen de OCG (Onderwijs Coöperatie Gelderland) heeft dit onze aandacht en zijn we aan het onderzoeken hoe we hierin mogelijk gezamenlijk kunnen optrekken omdat we naast de betrokkenheid ook valkuilen zien als het bestuur grotendeel of geheel uit vrijwillige ouders bestaat.

Voorzitter	Dhr. P. Wagelaar
Penningmeester	Dhr. J. Leisink
Toezichthouder	Dhr. R. Schepers
Toezichthouder	Mw. B. Middelbrink
Toezichthouder	Mw. S. Tiemessen

Kernactiviteiten

De kernactiviteiten van het toezichthouden bestuur bestaan uit het toezicht houden op algemene en wettelijke taken, toezicht op goedkeuringsbevoegdheden, reglementering van besturen en verantwoording. Daarnaast fungeert het TB als klankbord en advies ten behoeve van de directeur-bestuurder. Tevens worden er processen in gang gezet, besluiten genomen en notulen vastgesteld tijdens de bestuursvergaderingen. Er wordt op toegezien dat het onderwijs op de school in overeenstemming is met de richtinggevende uitspraken van het bestuurlijk toetsingskader (BTK). Deze worden in mei 2023 herzien. Het toezichthoudend bestuur is tevens proactief t.a.v. ontwikkelingen binnen Good Governance, het lezen van informatie van belangrijke organisaties zoals websites, onderzoeken en brochures van bijv. de Onderwijsraad, PO raad, PO vensters, Onderwijsinspectie en het Ministerie van OCW. Vanuit de werkgeversrol van het toezichthoudend bestuur wordt de gesprekscyclus met de directeur-bestuurder uitgevoerd.

Medezeggenschap

De medezeggenschapsraad (MR) bestaat uit een oudergeleding met 2 ouders en een personeelsgeleding met 2 medewerkers. De MR heeft regelmatig vergaderd waarbij een gedeelte van de vergadering de directeur-bestuurder aanwezig is. De MR maakt zijn eigen jaarverslag. In het jaarrooster worden minimaal twee bijeenkomsten gepland met het toezichthoudend bestuur. Deze hebben in 2023 plaatsgevonden.

Governance

In de Code Goed Bestuur in het primair onderwijs 2020 zijn basisprincipes vastgelegd omtrent professionaliteit van bestuurders, toezichthouders en managers in het primair onderwijs. De Stichting volgt en hanteert de Governance Code Goed bestuur Primair Onderwijs. Afwijking van de Code heeft zich in 2023 niet voorgedaan.

Horizontale dialoog en verbonden partijen

Organisatie of groep	Beknopte omschrijving van de (horizontale) dialoog of samenwerking en de ontwikkeling hierin
Medewerkers	Met medewerkers wordt het professionele gesprek aangegaan tijdens overleggen. Ook wordt er samengewerkt in trainingen, opleidingen, studiedagen en informele bijeenkomsten.
Medezeggenschapsraad	De MR heeft jaarlijks minimaal 5 vergaderingen. Daarnaast kan de directeur-bestuurder bij het overleg aanwezig zijn indien gewenst of noodzakelijk. Daarnaast komt de MR en het SB 2 jaarlijks bijeen zonder de directeur-bestuurder om het proces te bespreken.
Ouder(s)/verzorger(s)	Praktische ondersteuning, partners in onderwijs en opvoeding, medezeggenschap in bestuur en beleid, medezeggenschapsraad, ouderraad
Humankind (opvang)	Naschoolse opvang van kinderen
Voortgezet onderwijs	Contact met vo-scholen > voorlichtingsbijeenkomsten, open dagen, warme overdracht leerlingen groep 8,

Stichting Schoolbestuur Laetare

	geanonimiseerde terugkoppeling oud-leerlingen en het technieklokaal
Gemeente Montferland	Periodiek is er overleg op diverse gebieden (bijvoorbeeld LEA-overleg)
Samenwerkingsverband Doetinchem	Realiseren van een dekkend netwerk in het kader van passend onderwijs. Vanuit de ambities werken naar inclusiever onderwijs waarin de bestuursleden deelnemen in werkgroepen
Personeelscluster Oost-Nederland (PON)	Samenwerking met aangesloten besturen op het gebied van goed werkgeverschap en duurzame inzetbaarheid van personeel middels deelname aan de ledenvergaderingen en directeur-bestuurder is lid RVT
RAL RAP	
Jeugdzorg en GGD	Informatie en ondersteuning, gezondheidsonderzoeken leerlingen, participeren in gesprekken met gezinnen, adviezen en inzet bij gezin
Inspectie Onderwijs	Jaarlijkse inzending wettelijke documenten, vierjaarlijkse inspectiebezoek
Eénpitter netwerk	Bijeenkomsten naast de OCG (breder netwerk) met als doel bestuurlijke vraagstukken in gezamenlijkheid oppakken
Onderwijs Coöperatie Gelderland	
PO raad	Informatie en kennisdeling, advies en besluitvorming > regelmatig overleg tussen bestuurders op regionaal niveau
IJsselgroep	Inzet van specialisten op het gebied van zorg, gedrag en inzet van team- (professionalisering) en MT trainingen
Centrale Administratie Bestuursbureau Onderwijs	Financiële en personele administratie > algemene ledenvergaderingen, instrument beheersing financiën, overleg begroting en jaarekening, adviesgesprekken financiën en personeel.
Dorpsraad	Vergaderingen met alle voorzitters van verenigingen met als doel samenwerking intensiveren en leefbaarheid dorp continueren

Klachtenregeling

Klachten worden volgens de vastgestelde klachtenregeling behandeld. Het bestuur is aangesloten bij de Landelijke Klachtencommissie Onderwijs van de organisatie Onderwijsgeschillen. Als er al klachten zijn dan worden deze in onderling overleg tussen ouders, leerlingen en personeel en schoolleiding op een juiste wijze afgehandeld. Indien dit echter, om welke reden dan ook, niet mogelijk is, kan een beroep worden gedaan op de klachtenregeling volgens de procedure, beschreven in de schoolgids.

Daarnaast heeft de school een vertrouwenspersoon. Deze fungeert als laagdrempelig aanspreekpunt voor leerlingen, ouders en teamleden. De contactpersoon kan, indien gewenst, doorverwijzen naar de externe vertrouwenspersoon van de klachtencommissie. In 2023 zijn er geen officiële klachten geweest volgens de klachtenprocedure zoals deze beschreven is in de schoolgids.

Stichting Schoolbestuur Laetare

2. Verantwoording van het beleid

In dit hoofdstuk verantwoordt de RvB zich op het gebied van onderwijs en kwaliteit, personeel en professionalisering, huisvesting en facilitaire zaken en financieel beleid.

2.1 Onderwijs en kwaliteit

Onderwijskwaliteit Kwaliteitszorg is de basis van waaruit we het onderwijs op onze school vormgeven.

Het gaat over alle beleidsterreinen van de school. De basis ligt in het primaire proces: het onderwijs. De basis van onze onderwijskwaliteit is aandacht voor het pedagogisch en didactisch handelen van de leerkracht voor het leren van de leerlingen. Wij vinden het belangrijk om te streven naar een doorgaande lijn en na te gaan wat de resultaten zijn van ons onderwijs: doen wij de goede dingen en doen wij de dingen goed. Wij hebben hoge verwachtingen. Het team stelt zich bijvoorbeeld de doelstelling om tot een 100% rekenscore te behalen binnen de methodetoetsen met het uitgangspunt; ieder kind kan het leren.

Zicht op onderwijskwaliteit

Het toezichthoudend bestuur en alle betrokken medewerkers binnen onze school hebben zicht op onderwijskwaliteit middels de volgende instrumenten:

Instrument / systeem werkwijze	Betrokkenen	Frequentie/systematiek
Strategisch beleidsplan (in mijn schoolplan verweven)	Directeur-bestuurder, toezichthoudend bestuur	Eenmaal per 4 jaar. Jaarlijkse evaluatie
Schoolplan	Directeur-bestuurder, MT team, MR, toezichthoudend bestuur	Eenmaal per 4 jaar. Jaarlijkse evaluatie
Schoolgids	Directeur-bestuurder, MT, team, MR	Jaarlijks
Trendanalyses van tussentijdse eindopbrengsten	Directeur-bestuurder, MT, team, toezichthoudend bestuur	Tweemaal per jaar
LIB/Parnassys	Directeur-bestuurder, MT, team	Viermaal per jaar
Klassenbezoeken kijkwijzer	Directeur-bestuurder, MT, team	Minimaal tweemaal per jaar en vraaggestuurd
De school heeft een vaste cyclus van gesprekken en beoordelingen	Directeur-bestuurder soms met MT	Op basis van vierjarige cyclus
Management rapportages	Directeur-bestuurder	Gedurende het schooljaar
Inspectie	Directeur-bestuurder, MT, team, MR, toezichthoudend bestuur, ouders en leerlingen	Eenmaal per vier jaar
SWV bestuursaudit passend onderwijs	Directeur-bestuurder, MT, afvaardiging team	Eenmaal per 4 jaar
Externe audit op zowel onderwijsinhoudelijk als bestuurlijk	Directeur-bestuurder, MT,team, Toezichthoudend bestuur	Eenmaal per 4 jaar
Sociale ontwikkeling	Directeur-bestuurder, MT, team, leerlingen	Tweemaal per jaar
Tevredenheidsonderzoeken	Team,ouders, leerlingen	Eenmaal per 4 jaar
RI&E Arbo zelfevaluatie	Directie, preventiemedewerker, MR	Eenmaal per 4 jaar

Stichting Schoolbestuur Laetare

Werkwijze onderwijskwaliteitszorg

De belangrijkste taak voor de leerkracht is het lesgeven en hiermee de kinderen begeleiden in hun ontwikkeling. De leerkrachten zijn betrokken bij en voelen zich medeverantwoordelijk voor de kwaliteit van het onderwijs op de school als geheel. Wij werken altijd vanuit een professionele cultuur. Kenmerkend daarvoor zijn: betrokkenheid, verantwoordelijkheid, niet alleen voor de eigen taak maar ook voor het onderwijs op school als totaliteit. Wij gebruiken hier in ieder geval de teamkamer voor waar de strategische doelstellingen, de acties per schooljaar, de resultaten en het scrumbord aanwezig is. Op deze plek verbinden wij elke groep met elkaar en is een ieder zich bewust van het feit dat ze onderdeel van het geheel zijn en het verschil kunnen maken voor de volgende stap in de ontwikkeling van het kind. Er is een bereidheid tot reflecteren op eigen handelen (hebben de leerlingen optimaal geprofiteerd van het onderwijs wat door hem/haar wordt gegeven?). Lesbezoeken worden gedaan zowel onderling als door het MT en/of directeur-bestuurder met nabespreking waarin doelen kunnen worden verbonden. Jaarlijks wordt met alle medewerkers in het kader van de gesprekkencyclus een gesprek gevoerd waarin deze aspecten aan bod komen.

Kwaliteiten van de directeur-bestuurder

De directeur-bestuurder heeft als taak ervoor te zorgen dat de leerkrachten optimale zorg kunnen bieden aan leerlingen. Zij zorgt voor een positief werkklimaat voor leerlingen, leerkrachten en ouders. Zij geeft leiding aan medewerkers, leidt verbeterprocessen en zorgt voor borging, kwaliteitsbewaking en monitoring. Dit doet zij samen met het MT, bestaande uit een IB-er en een onderbouw coördinator. Onze doelstelling is om binnen het nieuwe koersplan een reken- en leesspecialist op te leiden binnen de school.

Kwaliteiten van de toezichthouders

De uitkomsten en opbrengsten van de bovengenoemde instrumenten geeft het toezichthoudend bestuur informatie over de onderwijskwaliteit. Aan de hand van de analyses faciliteert het TB de verbeteringen om de gewenste kwaliteit te behalen. De toezichthouders werken volgens de Code Goed Bestuur Primair onderwijs. Er wordt gewerkt met een jaarplan (doelstelling nieuw schoolplan om deze meer expliciet te maken evenals de RGU's). Het toezichthoudend bestuur is tevens proactief ten aanzien van ontwikkelingen van Good Governance, het lezen van informatie van enkele belangrijke organisaties. Vanuit de werkgeversrol van het toezichthoudend bestuur wordt de gesprekkencyclus met de directeur-bestuurder uitgevoerd.

Afleggen verantwoordelijkheid onderwijskwaliteit

De stichting legt verantwoording af aan de overheid over de rechtmatige en doelmatige besteding van middelen. Deze verantwoording vindt hoofdzakelijk plaats in het jaarverslag (verticale verantwoording). Daarnaast legt de stichting ook verantwoording af over het functioneren van de school aan derden zoals personeel, ouders, leerlingen, gemeente (horizontale verantwoording). Er wordt systematisch verantwoording afgelegd aan de verschillende stakeholders. De ouders ontvangen regelmatig berichten via Parro en er staat relevante informatie op de website. In de schoolgids is veel informatie te lezen en worden de belangrijkste zaken beschreven. We maken gebruik van Schoolvensters 'Scholen op de kaart'.

Doelen en resultaten uit het meerjaren schoolplan 2019-2023

Doelen, voornemens en ambities	Status	Activiteit in 2023 / toelichting
Profilering Laetare	Op schema	<ul style="list-style-type: none"> - Hal is vernieuwd - Social media (facebook, instagram) is in gebruik en wordt wekelijks geüpdatet

Stichting Schoolbestuur Laetare

		<ul style="list-style-type: none"> - Krant: regelmatig stukje in Montferland nieuws - Filmpje school Laetare is gemaakt
Professionalisering individueel en teambreed	Op schema	<ul style="list-style-type: none"> - Individuele coaches zijn ingezet met specifieke doelen - Teamscholing - Onderbouw coördinator aangesteld - Alle leerkrachten zijn Dalton gecertificeerd of ronden dit in 2024-2025 af. - Leerteams zijn omgezet naar scrums gericht op onderwijsverbetering - Externe scholing m.b.t. eigenaarschap – de leerkracht doet er toe - 2023-2024 geschikte training/opleiding gevonden voor aankomend rekenspecialist
Opbrengsten verhogen Hoge opbrengsten 70% scoort I-II-III	Niet behaald – continu proces	<ul style="list-style-type: none"> - Eindscore eind 2023 op orde. Het werken volgens EDI (Expliciete Directe Instructie) is verankerd en staat centraal. - Tussenresultaten blijven tegenvallen. Acties worden ingezet
Kwaliteitsverbetering	Op schema	<ul style="list-style-type: none"> - PMT in school. Dit loopt t/m school 20023 - Kwaliteitskaarten implementeren in het nieuwe Schoolplan - Doorgaande lijn 1 t/m 4 + PWD continueren en uitbreiden - Verbetering rekenonderwijs olv IJsselgroep (loopt

Stichting Schoolbestuur Laetare

		t/m schooljaar 2023-2024)
Professionalisering Verbeteren instructies Staal	Behaald	- Training ZKLS+ klassenbezoeken (deze blijven cyclisch ingezet worden)
We ambiëren een opleidingsschool te worden	Op schema	Einde schooljaar 2023-2024 behaald
Meer-en hoogbegaafdheid	Op schema	-Basis teamtraining gehad. Nu focus op beleidsplan in het nieuwe schoolplan en oriënteren op samenwerking met ander bestuur m.b.t. "Micado" groep.
Invoeren beleid Burgerschap	Continu proces	In schooljaar 2023-2024 gestart met het beleidsplan. Stuurgroep aangesteld. Doel beleidsplan ontwikkelen met cyclus van thema onderwerpen welke jaarlijks binnen het onderwijs worden geïmplementeerd.

Overige en toekomstige ontwikkelingen

Binnen ons team voeren we de dialoog over de onderwijsresultaten in de groepen en op schoolniveau. Dit doen we tijdens de kwaliteits- en opbrengstvergaderingen maar vanaf schooljaar 2022-2023 hebben we ook eenmaal in de twee weken een leerkracht-intern begeleider gesprek met de focus op onderwijs- ontwikkeling, - verbetering en zorg. Dit naar aanleiding van de tegenvallende tussenresultaten. Daarnaast werken we met betrekking tot het rekenonderwijs met blokvoorbereidingen vanuit de ambitie dat iedere groep een 100% score kan halen op methodetoetsen. Hierin worden positieve stappen gezet. Door de scrums worden de medewerkers zich steeds meer bewust van eigen handelen en mogelijkheden. Door samen te werken en op gezette tijden te praten over onderwijsverbetering zien we een verbetering in groep overstijgend handelen en meedenken. Dit bevordert de professionele cultuur positief.

Het beleid burgerschap wordt in 2023-2024 afgerond. Er zijn veel activiteiten, maar nog te weinig in samenhang. In het schooljaar 2023-2024 gaan we hier extra aandacht aan geven door een beleidsplan op te stellen.

Ruime aandacht is er geweest voor het versterken van de doorgaande lijn. Dit is een continue proces wat actueel blijft. In het schooljaar 2023-2024 gaan we de hoeken welke er in groep 1-2 zijn uitbreiden naar groep 3 en 4 middels een rekenhoek. De groepen 3 en 4 sluiten aan bij de teamtraingen PWD

De school is bezig om een meer- en hoogbegaafdheid beleidsplan op te stellen. De school realiseert zich dat een breed netwerk en samenwerking essentieel is om de positie van de eenpitter te vergroten. We zijn in gesprek met een ander bestuur om samen te werken als het gaat om een extra groep voor meer- en hoogbegaafdheid.

Onderwijs aan nieuwkomers

Niet aan de orde binnen de school.

Inspectie

In 2018 heeft het uitgebreide vierjaarlijkse onderzoek door de inspectie plaatsgevonden. Dit onderzoek is met een voldoende afgesloten. De inspectie omschrijft het volgende:

Stichting Schoolbestuur Laetare

Wat gaat goed?

De kwaliteitszorg op de school is weer opgepakt. Het bestuur investeert weer in de school. Iedereen werkt samen aan schoolverbetering. Het financieel beheer van het bestuur is in orde. Het bestuur weet hoeveel geld het nu en in de toekomst nodig heeft voor het geven van goed onderwijs. Het bestuur verkrijgt en besteedt de middelen die het daarvoor van de rijksoverheid ontvangt in overeenstemming met de wettelijke eisen.

Wat moet beter?

Besluiten worden nu genomen door alle leden van het schoolbestuur. Het bestuur moet zorgen voor scheiding van bestuur en intern toezicht.

De school moet jaarlijks de veiligheidbeleving van leerlingen monitoren.

Wat kan beter?

Voor dit onderdeel sluiten we aan bij de verbeteragenda van de school. Tegelijkertijd stellen we vast dat gemaakte afspraken onder meer bij het handelen van leerkrachten aandacht blijven vragen.

Het volledige rapport is te vinden via: www.scholenopdekaart.nl

Op dit moment, maart 2024, wordt er binnen de school gewerkt aan een integraal schoolplan inclusief kwaliteitszorg. Er is in 2023 een risico analyse gemaakt. In mei 2024 vindt er naast de onderwijsinhoudelijke audit ook een audit plaats op bestuurlijk niveau. Dit heeft als doel de RGU's te verbeteren, aan te scherpen en de scheiding bestuur en intern toezicht weer goed in beeld te brengen. H

De veiligheid van leerlingen wordt jaarlijks gemonitord.

De school is continu bezig met onderwijsverbetering en professionalisering.

In 2020 is er een bestuursaudit afgenomen binnen de school vanuit SWV Doetinchem met betrekking tot Passend Onderwijs. Conclusies van dit rapport waren:

- Laetare ziet passend onderwijs als goed onderwijs. De school legt de focus op opbrengsten en hanteert Daltonprincipes. Passend onderwijs zit verweven in het dagelijks handelen van leerkrachten, IB en directie.
- Laetare draagt een consistent en breed gedragen verhaal uit.
- Checks en balances zijn voldoende ingericht. Er wordt gewerkt vanuit de driehoek bestuur, MR en toezichthoudend bestuur. Hierin worden ontwikkelingen en resultaten constructief kritisch met elkaar besproken

Tijdens de corona pandemie heeft de school een online inspectiemoment gehad. De inspecteur was tevreden maar heeft geen schriftelijk oordeel gegeven.

Sociale veiligheid

Een prettig schoolklimaat een veilige sfeer en een verzorgde leeromgeving, dat is wat we willen voor onze leerlingen, medewerkers en ouders. Onze ambitie ligt op 100% tevredenheid. Daarmee willen we laten zien dat we de samenwerking, betrokkenheid van de 'drie-hoek (ouder-leerkracht-kind) van groot belang vinden en altijd kijken hoe we het beter kunnen doen in de communicatie om zo het welbevinden van een ieder goed en/of beter te krijgen. Kinderen leren en ontwikkelen op school vaardigheden die nodig zijn om op een goede manier met anderen om te gaan en om bij te dragen aan de samenleving. Het gaat om vaardigheden zoals jezelf weten te redden, samen te werken en ruzies oplossen. Door deze vaardigheden is het fijn en veilig op school en verbeteren leerprestaties. Kinderen nemen op een positieve manier deel aan de maatschappij.

Veiligheid is een basisvoorwaarde voor de ontwikkeling van elk kind en van de groep waarin wordt geleerd en gewerkt. Het pedagogische klimaat is gericht op het creëren van een veilige omgeving. Wij hebben heldere verwachtingen van kinderen als het gaat om goed

Stichting Schoolbestuur Laetare

om gaan met elkaar. Voor het bewaken van een prettige sfeer werken we aan de sociaal-emotionele ontwikkeling van onze leerlingen en het tegengaan van pesten. Hiervoor maken we gebruik van de methode "Vreedzaam", maar hebben we het afgelopen jaar ook PMT (Psychomotorische Training) ingezet. Leerlingen vullen tweemaal per jaar de sociaal-emotionele vragenlijst van ZIEN in en van daaruit volgen er school en/of groepsacties indien noodzakelijk. De resultaten worden besproken met MR en RvT.

Passend onderwijs

Vanuit het SWV Doetinchem hebben wij in 2023 een bedrag ontvangen van €42.681 euro. Dit is € 13.931 euro hoger dan begroot; grotendeels door een uitkering van reserve 2022.

Zoals in de bestuursaudit is aangegeven staat passend onderwijs voor goed onderwijs voor ieder kind. Dat betekent dat we onszelf altijd de vraag stellen 'is dit de passende plek?' De inzet van de gelden is gericht op directe ondersteuning van de leerlingen. Wij hebben hiervoor 0,2 extra inzet voor de intern begeleider, materialen ter ondersteuning voor de leerlingen en leerkracht, voorbereidingen van werk met leerlingen, het werken met digitale devices, het voeren van oudergesprekken met o.a. externen, het schrijven van plannen van aanpak, overleg met medewerkers en ondersteuning in de groep zelf waar nodig. Jaarlijks legt de directeur-bestuurder verantwoording af aan het SWV Doetinchem betreffende de inzet van de middelen (doelmatigheid van de besteding van de beschikbare middelen) en vindt er eenmaal per vier jaar een bestuursaudit plaats waarin diverse schoolbesturen (groot en klein) langskomen en de school zich verantwoord t.a.v. Passend Onderwijs vanuit de doelstellingen die gesteld zijn in het koersplan van SWV Doetinchem. De laatste was in 2020 dus naar verwachting zal naar verwachting volgend schooljaar weer plaatsvinden binnen onze school.

Internationalisering

Internationalisering houdt in dat leerlingen kennis maken met de internationale en interculturele samenleving. Wij besteden hier aandacht aan middels thema's binnen ons Blink aanbod (wereldoriëntatie) en burgerschap (vreedzaam); de inzet van het vak Engels in groep 1 t/m 8, nieuwsbegrip (begrijpend lezen). Onze school heeft geen samenwerking met een buitenlandse school in het kader van onderwijskwaliteit verbetering middels internationalisering.

Onderwijsresultaten

Vanaf 2020/2001 kijkt de inspectie op een nieuwe manier op de leerlingen genoeg geleerd hebben, namelijk op fundamenteel niveau of 1F genoemd en op streefniveau 2F (taal) en 1S (rekenen)

Fundamenteel niveau

Dit is het percentage leerlingen dat met de eindtoets 2023 het basisoniveau voor taal en rekenen haalt. Dit wordt het fundamentele niveau of 1F genoemd. Iedere leerling zou dit niveau aan het einde van de basisschool moeten behalen. Voor alle basisscholen in Nederland is de signaleringswaarde (minimale waarde) voor het fundamentele niveau 85%. Dus: op alle scholen moeten 85% van de leerlingen het basisoniveau halen, anders is dat een signaal voor de inspectie.

Streefniveau

Dit is het percentage leerlingen dat met de eindtoets het hogere niveau voor taal en rekenen behaalt. Dit wordt het streefniveau of 2F (taal) en 1S (rekenen) genoemd. Het streven is dat zoveel mogelijk leerlingen dit niveau aan het einde van de basisschool behalen. Voor elke basisschool in Nederland is de signaleringswaarde (minimale waarde) voor het streefniveau apart bepaald. Hoeveel procent van de leerlingen het hogere niveau moet behalen, verschilt dus per school. De inspectie kijkt eerst goed naar de kenmerking van de leerlingen (en van hun ouders) om de verwachting te bepalen. Heeft een school meer leerlingen die meer aandacht nodig hebben, dan ligt de signaleringswaarde van de inspectie later.

Stichting Schoolbestuur Laetare

Conclusie:

Onze bovenschoolse onderwijsresultaten van de afgelopen 3 jaren op 1F behalen we een score van 98,3%. Landelijk ligt dit op 96,3%. Onze ambitie is 100% en deze is niet behaald. Onze bovenschoolse onderwijsresultaten van de afgelopen 3 jaren op 1S/2F behalen we een score van 56,7%. Dit is onder het landelijk gemiddelde echter boven de signaleringswaarde van 49% en onder onze eigen ambitie van 62,1%. Hiervoor zijn interventies opgesteld n.a.v. de trendanalyse bij de tussentijdse en eindtoetsen.

Nationaal Programma Onderwijs

Het Nationaal Programma Onderwijs is een investeringsprogramma van het kabinet geweest om de gevolgen van de corona crisis te herstellen. In samenspraak met team en medezeggenschapsraad is, mede op basis van de uitgevoerde schoolscan, een bestedingsplan opgesteld. De resultaten laten geen opvallendheden zien en de vraag is of en hoe het daadwerkelijk gemeten kan worden als het gaat om behaalde doelstellingen. Wel zien we dat het bijdraagt aan de werkdrukvermindering van de medewerkers door de inzet van een onderwijsassistent en verkleining van groepen (te denken valt hieraan twee kleutergroepen en minder combinatiegroepen en/of combinatiegroepen met extra ondersteuning). Scholen in Nederland geven al geruime tijd aan dat naast de NPO gelden, incidentele middelen zoals subsidies geen voorkeur hebben maar een structurele inzet van middelen wel. Vanuit de gemeente heeft de school NPO middelen ontvangen: €28,300. Deze zijn ingezet ten behoeve van PMT (Psycho Motorische Training) in diverse groepen en de inzet van een onderwijsassistent. De medezeggenschapsraad heeft ingestemd.

Extra handen in de klas

De subsidie extra handen in de klas is in voorgaande jaren ingezet.

Subsidieregeling impuls en innovatie bewegingsonderwijs

Wij zijn enkele jaren geleden begonnen met de pilot zwemonderwijs en hebben een vakleerkracht bewegingsonderwijs. Daarnaast hebben we het vignet gezonde school ontvangen en kijken we binnen deze

Bovenmatig eigen vermogen

Als eenpitter is het belangrijk om voldoende reserves te hebben om eventuele financiële tegenvallers op het gebied van personeel het hoofd te kunnen bieden. In het kader van de bovenmatige reserves hebben we als bestuur opnieuw een risicoprofiel laten maken door het CABO. Met ingang van verslagjaar 2020 hanteert de Inspectie van het Onderwijs nieuwe signaleringswaarden met betrekking tot het normatief publiek eigen vermogen.

Aanleiding voor het ontwikkelen van de signaleringswaarde, het normatief eigen vermogen, is dat de Inspectie in 2018 in De Financiële Staat van het Onderwijs 2017 concludeerde dat de reserves van onderwijsinstellingen geleidelijk toenemen. Er blijft structureel geld over aan het einde van het jaar, in nagenoeg alle onderwijssectoren.

De Inspectie acht het goed dat de besturen een financiële buffer hebben om onvoorziene risico's op te kunnen vangen. Bijvoorbeeld om tijdens de coronacrisis een passend onderwijsaanbod te kunnen blijven aanbieden aan leerlingen of om te sparen voor grotere investeringen in de toekomst.

Voor de berekening van het normatief eigen vermogen gaat de inspectie uit van de balanspositie per 31 december in enig jaar.

Uitgangspunten:-Er wordt uitgegaan van de materiële vaste activa.

-Van alle materiële vaste activa wordt de boekwaarde genomen, met uitzondering van de gebouwen.

-Van de gebouwen wordt 50% van de herbouwwaarde genomen, op basis van 50% van de aanschafwaarde. Vervolgens geïndexeerd met de bouwkostenindex.

Stichting Schoolbestuur Laetare

-De risicobuffer wordt bepaald op basis van de totale baten: > 12 miljoen 5% < 12 miljoen loopt de buffer geleidelijk op naar max 10% bij 3 miljoen. Daaronder is deze € 300.000.

Voor onze stichting Laetare:

Als we deze signaleringswaarde berekenen op basis van de cijfers 2022 komen we op:

Totaal eigen vermogen 651.940 €

Privaat vermogen 13.615 €

Feitelijk publiek eigen vermogen 638.325 €

Normatief eigen vermogen 414.485 €

Mogelijk bovenmatig eigen vermogen 223.840 €

Het normatieve eigen vermogen is nog geen norm om blind op af te rekenen maar een startpunt voor de Inspectie voor een mogelijk gesprek waarom de reserves mogelijk boven de norm uitkomen en te kijken of en hoe het geld uiteindelijk wordt besteed.

De Inspectie kijkt momenteel wel of in de toekomst dit normatief eigen vermogen ook echt als norm gaat gelden.

De wijziging in de verantwoording van het groot onderhoud per 1 januari 2024 kan behoorlijke impact hebben op de stand van het normatief eigen vermogen. Als men de voorziening blijft hanteren dan zal de algemene reserve aanzienlijk lager worden omdat elke component voor de hele onderhoudsperiode moet worden meegenomen voor het bepalen van de voorziening. Kiest men voor de overstap naar investeren en afschrijven, dus activeren van het groot onderhoud dan zal de algemene reserve aanzienlijk hoger worden.

Beide keuzes hebben dus gevolgen voor het mogelijk bovenmatig eigen vermogen. Uit de publicaties van de PO-raad en VO-raad van juni 2023 blijkt dat nog onduidelijk is hoe de Inspectie van het Onderwijs zal omgaan met de nieuwe verantwoording. En of hierbij een wijziging in het beleid betreffende mogelijk bovenmatig eigen vermogen te verwachten is.

De directeur-bestuurder, het toezichthoudend bestuur, de medezeggenschap staan achter de gedachte dat geld naar het onderwijs zelf moet en daarom steken we in op kennisvergroting binnen het team, onderwijsondersteuning door middel van een onderwijsassistent maar ook vrijwilligers. Onze ambitie is om de talenten van kinderen nog meer te stimuleren door bewuste keuzes te maken t.a.v. muziek-, kunst- en bewegingsdocenten. We maken gebruik van het technieklokaal in de bovenbouw in samenwerking met het VO. Belangrijk is het uitgangspunt dat de leerkracht er toe doet en we uitgaan van bevoegde mensen voor de groep.

2.2 Personeel en professionalisering

Basisschool Laetare is blijvend in ontwikkeling zowel individueel als op teamniveau.

De keuzes welke gemaakt worden sluiten aan bij de in het schoolplan en jaarplan opgenomen speerpunten.

Tijdens functioneringsgesprekken is scholing onderwerp van gesprek, passend bij de individuele leerkracht wordt gekeken naar nut, noodzaak en afspraken gemaakt over de keuze en facilitering van verdere professionalisering.

Doelen, voornemens en ambities	Status	Toelichting
Externe coaching van leerkrachten	Behaald en continue proces	De coaching is geslaagd. Doelen zijn behaald en waar nodig kan dit worden ingezet
Dalton scholing. Ambitie om in het komende schoolplan een Dalton coördinator te hebben binnen Laetare	Op schema	Twee leerkrachten zijn nog bezig met de Daltonscholing en naar verwachting ronden zij dit volgend schooljaar af.
Collegiale consultaties	Behaald en continue schema	Minimaal twee keer per jaar kijken collega's bij elkaar met een specifiek doel.

Stichting Schoolbestuur Laetare

Teamtraining ten behoeve van de verbetering van het rekenonderwijs	Op schema	Hierin
Teamscholing ZKLS	Behaald en continue proces	Aandacht blijven geven in teambijeenkomsten en lesbezoeken
Opleiding ICC coordinator	Behaald	Cyclisch thema's terug laten komen
Planmatig werken aan Doelen	Op schema	We maken nu de stap om de hoeken (rekenhoeken) door te trekken naar groep 3-4

Ontwikkelingen in 2023:

De belangrijkste ontwikkelingen in 2023 zijn geweest:

-het lerarentekort speelt regelmatig, met name op het gebied van vervangers. Er is op school een flexibele schil waardoor we tot op heden nog altijd de vervanging intern hebben kunnen regelen. We zien wel dat dit steeds moeilijker wordt aangezien de formatie het niet altijd toe gaat laten in de toekomst.

-om het ziekteverzuim laag te houden, wordt er geïnvesteerd in preventief ziekteverzuim.

Indien nodig, wordt in samenwerking met de arbodienstverlening tijdig een coaching traject ingezet. We kunnen stellen dat het ziekteverzuim onder het landelijk gemiddelde zit.

- de collegiale consultaties en andere klassenbezoeken is een structureel instrument binnen de organisatie. Deze hebben met name plaatsgevonden op het gebied van EDI, lezen en rekenen.

Uitkeringen na ontslag

Het beleid is erop gericht dat ontslag van personeelsleden wordt voorkomen. Indien daar wel sprake van is, zal het toezichthoudend bestuur de betreffende medewerker op een financieel verantwoorde manier ondersteunen in het vinden van een andere betrekking. Door ons lidmaatschap van Personeelscluster Oost Nederland is het mogelijk om leerkrachten in de vervangingspool te plaatsen of met behoud van de vaste benoeming bij een ander bestuur dat lid is van PON te laten werken. In 2023 zijn er geen kosten voor uitkeringen na ontslag gemaakt.

Strategisch personeelsbeleid

Het personeelsbeleid is in samenhang met het strategisch beleid, het schoolplan, de meerjarenbegroting en het bestuur formatieplan. Deze plannen worden besproken met het toezichthoudend bestuur, de directeur-bestuurder, het team en de medezeggenschapsraad. Na afstemming, advies en instemming worden deze plannen vastgesteld door het toezichthoudend bestuur. De monitoring en evaluatie is middels instrumenten zoals de onderwijskundige managementrapportages, de maandelijkse financiële overzichten, de functionerings- en voortgangsgesprekken met medewerkers en teamvergaderingen waarin evaluatiemomenten zijn opgenomen. In 2024 betrekken we ook het participatiefond hierin om ons ook door externen te laten informeren.

Er is voldoende begrotingsruimte voor personeel met als doel: wat is er nodig om onderwijskwaliteit te behouden, te continueren en te verbeteren. In 2022 is er ambulante tijd ingeruimd voor de intern begeleider en onderbouw coördinatoren in de school.

Werkdrukmiddelen

Voor 2023 was hier een bedrag van € 30.239,00 euro beschikbaar. Na overleg met het team en de personeelsgeleding is het bestaande plan, inzet t.b.v. een vakleerkracht bewegingsonderwijs ingestemd. De eventuele resterende bedragen is ten behoeve van het

Stichting Schoolbestuur Laetare

team door inzet onderwijsassistenten of het soms vrij kunnen roosteren van medewerkers. De verwachting is dat deze inzet, evenals vorig jaar, zal leiden tot verlaging van de werkdruk.

Naast financiële maatregelen heeft het team ook naar andere oplossingen gekeken. Ook is er goed gekeken naar aanpassingen binnen taakbeleid en de vergaderfrequentie.

Ziekteverzuim

Het verzuimpercentage was in 2023 2,99%/ De verzuimfrequentie was 0,6. Er was in 2023 geen sprake van langdurig ziekteverzuim.

Starters en schoolleiders

Vanuit de daarvoor beschikbare middelen zijn de startende leerkrachten gefaciliteerd om andere starters te kunnen ontmoeten. Daarnaast is er binnen hun taakbeleid rekening gehouden met extra tijdsinvestering voor voorbereiding en administratieve taken. De directeur-bestuurder heeft op een aantal thema's extra ondersteuning gefaciliteerd.

2.3 Huisvesting en faciliterende zaken

Geen bijzonderheden naast onderhoudswerkzaamheden volgens het MJOP. Gemeente is aan zet met het realiseren van een nieuw IHP. Dit wordt in samenwerking met de scholen in de gemeente Montferland gerealiseerd. Het eerste verkennende gesprek is gevoerd met de gemeente. Intern gaan wij in het nieuwe schoolplan ideeën uitwerken voor een duurzaam onderwijs van nu gebouw met als doel renovatie.

2.4 Financieel beleid

Goed financieel beleid kent twee belangrijke pijlers: structureel risicomanagement en het borgen van financiële continuïteit.

Doelen, voornemens en ambities	Status	Activiteiten in 2023
Begroting koppelen aan onderwijskundige doelen en personele ontwikkelingen	Behaald	Extra formatie t.b.v. het formeren van de groepen en de mogelijkheden van ondersteuning.
Doelmatigheid van de besteding en verantwoording van het toezicht daarop	Behaald	Doelen, activiteiten, resultaten en besteding zijn beschreven op alle beleidsterreinen zoals in de opbouw van dit jaarverslag is te lezen.
Toelichting en verantwoording van middelen uit subsidies en vanuit het samenwerkingsverband	Behaald	Omschreven in jaarverslag
Risicoanalyse laten opstellen	Behaald	Risicoanalyse is opgesteld om verantwoord bovenmatige reserves af te bouwen.
Bestedingsplan bovenmatig eigen vermogen	Behaald	Reserves voor de positie als éénpitter zijn omschreven. Binnen MJB is rekening gehouden met de besteding van het bovenmatige eigen vermogen.

Treasury

Zoals in de richtlijnen van het treasurybeleid beschreven, is vooral het beheersen van de financiële posities en de aan deze posities en stromen verbonden kosten en risico's van belang. Het treasurybeleid is vastgelegd in het treasurystatuut. De liquide middelen worden daaruit voortvloeiend tegen minimale risico's beheerd. Tijdelijk overtollige middelen worden dus niet belegd.

Allocatie van middelen

Deze regeling is niet van toepassing op éénpitters.

2.5 Continuïteitsparagraaf

Interne risicobeheersingssysteem

De planning en controlecyclus:

- Rapportage 1^e kwartaal en opstelling jaarrekening
- Rapportage 2^e kwartaal en definitieve jaarrekening en het bestuur formatieplan
- Rapportage 3^e kwartaal en opstellen meerjarenbegroting
- Rapportage 4^e kwartaal en definitieve meerjarenbegroting

Stichting Schoolbestuur Laetare

Belangrijkste risico's en onzekerheden

In 2023 hebben zich geen belangrijke risico's voorgedaan. De belangrijkste toekomstige risico's hebben betrekking op de rijksbijdragen, de incidentele subsidies en onze positie als éénpitter. Deze zijn goed in beeld en jaarlijks evalueert het toezichhoudend bestuur bij het opstellen van de begroting. Er is voldoende eigen vermogen om de risico's af te dekken.

Voor de instandhouding van onze éénpitter organisatie is een reservering van de benodigde bufferfunctie van het kapitaal in de vorm van liquide ,op grond van het risicoprofiel, op minimaal 23% van de totale baten, inclusief financiële baten.

Informatiebeveiliging en Privacy

Vanuit de samenwerking binnen de OCG zijn we bezig om te kijken of we nog steeds voldoen aan een goede informatie beveiliging en Privacy. Vooralnog zien we hierin geen bijzonderheden.

3.Verantwoording van de financiën

Dit hoofdstuk verantwoordt de financiële staat van de organisatie. Het geeft de belangrijkste financiële gegevens weer en is los van de jaarrekening te lezen. De eerste paragraaf gaat in op ontwikkelingen in meerjarig perspectief, de tweede paragraaf geeft een analyse van de staat van baten en lasten en de balans, en in de laatste paragraaf komt de financiële positie van het bestuur aan bod.

3.1 Ontwikkelingen in meerjarig perspectief

Leerlingaantallen

		2023	2024	2025	2026	2027
Brin						
14ZK	Basisschool Laetare	110	115	117	122	120

Per 2023 is er een andere bekostiging doorgevoerd, nl. per kalenderjaar i.p.v. per schooljaar. De bekostiging wordt jaarlijks bepaald aan de hand van het aantal leerlingen op 1 februari (voorheen 1 oktober). We hebben gebruik gemaakt van eigen prognoses en die van de gemeente Montferland. Dit heeft geleid tot bovenstaande cijfers.

FTE

		2023	2024	2025	2026	2027
Directie		0,8	0,8	0,8	0,8	0,8
Onderwijzend personeel		6,56	7,02	6,82	6,53	6,53
Onderwijsondersteunend personeel		1,4	1,56	1,33	1,33	1,33

Toelichting personele bezetting

De personele lasten nemen in de aankomende jaren geleidelijk af. Naar verwachting zal dit, terugkijkend, vaak door natuurlijk verloop en het stimuleren van personeel om over te stappen naar een andere werkgever (mobiliteit) waardoor er geen sprake hoeft te zijn van gedwongen ontslag ondanks het feit dat wij onszelf in 2026 een taakstelling hebben gesteld van -,05 FTE

We hebben het afgelopen jaar te maken gehad met het overstappen naar een andere werkgever per 1 januari 2024. In 2024 stopt 1 OOP-er (leerwerkplek) per 1 juli in verband met de overstap naar een andere werkgever. Beide waren ontslag op eigen verzoek.

Stichting Schoolbestuur Laetare kent werkgelegenheidsbeleid en is aangesloten bij Personeelscluster Oost-Nederland (PON) waarin een groot aantal besturen zijn ondergebracht. Personeel kan binnen het PON overstappen naar een ander bestuur met

Stichting Schoolbestuur Laetare

benoeming in vaste dienst, hetgeen de mobiliteit kan bevorderen. Het bestuur heeft een overeenkomst met Personeelscluster Oost-Nederland en kent een gezamenlijk werkgelegenheidsbeleid. Er worden hierin geen risico's verwacht. Hoewel de NPO gelden wegvallen, willen we toch zoveel mogelijk investeren in voldoende personeel. Gezien onze reserves, kunnen wij deze ambitie verwerken in onze begroting en dit jaarlijks evalueren en waar nodig bijstellen.

3.2 Staat van baten en lasten

Deze volgt later in het jaarverslag. Toegevoegd door Cabo

Het werkelijke verschil resultaat 2023 met de begroting 2023 bedraagt € 53.014 –

Dit is te verklaren door:

- Hogere rijksbijdragen
- Personeelslasten hoger dan begroot
- Afschrijving hoger dan begroot
- Huisvestingslasten hoger dan begroot
- Overige instellingslasten hoger dan begroot

Rijksbijdragen OCW hoger dan begroot.

Rijksbijdragen OCW € 43.805 hoger dan begroot. De reguliere bekostiging valt € 29.512 hoger uit dan begroot. In de begroting is gerekend met een indexatie van 1,43%. De daadwerkelijke indexatie is hoger. SWV inzake passend onderwijs € 13.931 hoger dan begroot; grotendeels door uitkering van reserve 2022. Overige overheidsbijdragen en -subsidies hoger dan begroot. NPO-middelen gemeente € 28.300 niet begroot. Overige baten hoger dan begroot. Opbrengst medegebruik € 2.100 hoger dan begroot. Detachering poolers € 7.602 niet begroot. Rentebaten niet begroot. 7.121

Personeelslasten hoger dan begroot.

De totale loonkosten zijn € 83.140 hoger dan begroot. Dit wordt veroorzaakt door de 10% loonsverhoging die in oktober 2023 is uitbetaald met terugwerkende kracht vanaf juli 2023 en de eenmalige uitkering van november 2023. Ook het hoger FTE-verbruik (0,72) geeft hogere loonkosten. Er is een netto bestuurtoelage (OCG) uitbetaald en vergoeding dienstreizen die niet zijn begroot. De loonkosten worden gedempt doordat er meer korting ouderschapsverlof wordt ingehouden dan begroot. Dotatie voorziening jubilea € 3.011 niet begroot. Extern personeel € 15.215 hoger dan begroot; € 7.180 heeft betrekking op NPO-middelen gemeente. Scholing € 9.647 hoger dan begroot. Ziektewet-uitkeringen UWV € 4.795 niet begroot. Uitkeringen verzuimverzekering € 2.559 niet begroot

Afschrijving

Afschrijvingen hoger dan begroot € 369

Huisvestingslasten hoger dan begroot.

Herstelonderhoud € 2.747 hoger dan begroot. Energiekosten € 6.247 hoger dan begroot. Schoonmaak door derden € 5.023 niet begroot. Betreft o.a. vervanging van zieke schoonmaakster in loondienst.

Overige instellingslasten hoger dan begroot. Drukwerk / kopieerkosten / huur apparatuur € 3.479 hoger dan begroot. Verbruiksmateriaal leermiddelen € 3.278 hoger dan begroot. ICT-leermiddelen (licentie/verbruiksmateriaal) € 5.614 hoger dan begroot. Mutatie

Stichting Schoolbestuur Laetare

schoolgeldrekeningen € 9.701 niet begroot. Materiële lasten cultuureducatie € 2.291 hoger dan begroot. Verder afwijkingen op diverse posten, zowel positief als negatief.

Gebeurtenissen na balansdatum

Personeelslasten zijn verminderd per 1 januari 2024 ten gevolge van ontslag op eigen verzoek.

Toekomstige ontwikkelingen in de meerjarenbegroting

Belangrijkste toekomstige ontwikkelingen in de meerjarenbegroting en de voorgenomen investeringen en projecten:

- De rijksbijdragen zullen iets toenemen door een lichte stijging van het aantal leerlingen vanaf 2024
- De personele lasten zullen iets gaan dalen door een taakstelling welke is opgenomen in de MJB in 2026
- Het resultaat zal de aankomende jaren negatief zijn in verband met de toch nog steeds hogere formatieve inzet om de onderwijskundige doelen zoals beschreven in het schoolplan en conform beleid te behalen:
 - Onderwijsondersteuners om groepen te ontlasten
 - Het bekostigen van LIO werkplekken aangezien wij in 2024 opleidingsschool worden
 - Inzetten van ambulante tijd voor coördinatoren om doelen te realiseren.
 - Inkopen van expertises in lijn van de te behalen doelen in ons schoolplan. Te denken valt aan een samenwerking met een ander bestuur als het gaat om meer- en hoogbegaafdheid
 - ICT-investeringen
 - Wij zijn voornemens om een reken- en taalspecialist op te leiden. Dit zal gevolgen kunnen hebben voor de personeelslasten (hogere salarisschaal)
- Bestedingsplan bovenmatig eigen vermogen
 - Hogere formatie indien dit passend is binnen de doelstellingen van het schoolplan
 - Reservering voor op langere termijn renovatie schoolgebouw
- Huisvestingslasten
 - Verduurzaming gebouw; plan wordt in het nieuwe schoolplan opgesteld

Eigen Risico Drager (ERD)

Vanaf januari 2018 is de Laetare eigenrisicodrager (ERD via AON).

Het blijvend investeren in extra personeel doet een te grote aanslag op de buffer en kan de organisatie in de toekomst instabiel maken.

Er wordt bij het opstellen van de begroting steeds voldoende budget gereserveerd om eventuele uitkeringen bij ontslag te kunnen bekostigen. Ook is er rekening gehouden met de zwangerschapsverloven en onkosten voor de ouderschapsverloven.

3.3 Financiële positie

Kengetallen

Kengetal	Realisatie 2022	Realisatie verslagjaar 2023	Signalering
Solvabiliteit	0,86	0,91	➢ 0,30
Liquiditeit	6,50	9,77	➢ 0,75
Rentabiliteit	-0,02%	0,00	➢ 0,00

Stichting Schoolbestuur Laetare

Weerstandsvermogen	0,75	0,65	> 0,05
--------------------	------	------	--------

Toelichting op de financiële positie

De stichting heeft een reservepositie dat boven niveau is. Onze positie als éénpitter heeft financiële consequenties. De schaaop waarop een éénpitter de financiële risico's kan spreiden is nu eenmaal smaller en afhankelijk van de inkomsten van een school. Dat maakt een éénpitter kwetsbaarder voor financiële risico's en tegenvallers en stelt beperkingen aan de kapitaalcracht als het om grote uitgaven gaat. We hebben hiervoor een reservering van 23% van de baten als extra buffer vastgesteld. De bovenmatige komen ten goede aan het onderwijs. Dit naar aanleiding na het opstellen van een risicoanalyse. Het team en de medezeggenschapsraad zijn betrokken geweest om een deel van de reserves doelmatig in het onderwijs te investeren. Hierop is ook de MJB gebaseerd.

B Verslag Toezichthoudend Bestuur

Inleiding

Stichting Schoolbestuur Laetare wordt bestuurd door een bestuur volgens de Code Goed Bestuur, volgens het Raad van Beheer model.

Het bestuur heeft een voorzitter en 4 bestuursleden. Het bestuur staat op afstand en taken zijn gedelegeerd aan de directeur-bestuurder. Hiermee geeft het bestuur invulling aan de code "Goed Bestuur".

Verdeling bestuur en toezicht

De verdeling bestuur en toezicht is vastgesteld middels een notariële akte. In deze akte is vastgelegd de wijze waarop de Raad van Beheer wordt gevormd en wat de bevoegdheden zijn. Daarnaast is er ook een management statuut, waarin de werkwijzen en taken zijn opgenomen.

Toezicht

De RvB ziet er op toe dat de organisatie- en bestuurlijke belangen zich niet verstrengelen. Zij doet dat door:

- Het houden van algemeen toezicht
- Het houden van toezicht op de kwaliteit van het onderwijs
- Het houden van toezicht op de totstandkoming van meerjarenbeleid, waaronder het jaarplan
- Het houden van toezicht op de kwaliteit van samenwerken binnen het samenwerkingsverband
- Het houden van toezicht op het vaststellen van de meerjarenbegroting, waaronder de jaarbegroting.
- Het houden van toezicht op de vaststelling van de jaarrekening.

Aantal vergaderingen

Het bestuur is in 2023 7 keer bijeengekomen.

Bevindingen van de toezichthouder

Er is in 2023 sprake geweest van zorgvuldig bestuur conform de opgelegde taken en verantwoordelijkheden.

Stichting Schoolbestuur Laetare

We hebben besloten om ons in mei 2024 te laten auditeren om kritisch te kijken naar het bestuur. Dit heeft als doel om een goede scheiding aan te brengen in taken en bevoegdheden; "doen we de dingen goed zoals we ze doen of kunnen ze beter?"

Financieel is de school gezond. Er is voor gekozen om de financiële middelen op een verantwoorde wijze in te zetten voor verbetering in de kwaliteit van het onderwijs. Ook de komende jaren zal dit de insteek zijn, waarbij we beseffen dat dit invloed heeft op de (gezonde) financiële reserves. De meerjarenbegroting is besproken en akkoord bevonden door de RvB.

Bevindingen vanuit de accountant en eventuele acties vanuit het bestuur naar aanleiding van de controleverklaring 2022

De jaarrekening (2022)

Er zijn bij de controle geen geconstateerde gecorrigeerde dan wel niet gecorrigeerde fouten aangetroffen die groter zijn dan de rapportagetolerantie. Dit houdt in dat zowel de balans als de exploitatierekening alsmede de rechtmatigheidscontrole geen geconstateerde en niet gecorrigeerde fouten bevat die de goedkeuringstolerantie te boven gaan.

Ten aanzien van de rechtmatigheid merken wij op dat hier tevens de rapportagetolerantie niet overschreden wordt.

De jaarrekening voldoet aan de daaraan in het kader van de Regeling Jaarverslaggeving Onderwijs (RJO) te stellen eisen.

Het bestuursverslag (2022)

Het is onze verantwoordelijkheid het bestuursverslag te toetsen of deze alle wettelijk verplichte elementen bevat die op grond van de RJO zijn voorgeschreven (aanwezigheidstoets) en of de informatie in het bestuursverslag aansluit op de in de jaarrekening opgenomen informatie (consistentietoets). In aanvulling hierop dienen wij eveneens vast te stellen of de inhoud van het bestuursverslag overeenkomt met de opgedane kennis van uw organisatie, waaronder onze bevindingen inzake de interne beheersing (signaleren materiële onjuistheden bestuursverslag).

Het bestuursverslag voldoet aan de hieraan gestelde vereisten.

De eerste versie van het bestuursverslag voldeed nog niet aan alle vereisten onderdelen voor het bestuursverslag. Wij adviseren u bij de aankomende bestuursverslagen rekening te houden met de minimale vereiste onderdelen hiervoor. Dit hebben we meegenomen ter voorbereiding voor het verslag 2023

Onderhoudsvoorziening

Aan de hand van het meerjarenonderhoudsplan en de geplande dotaties, zal het saldo van de voorziening groot onderhoud tot en met 2030 overvolledig zijn. Wij adviseren u de dotatie te herijken. Dit is door ARX Architecten opgepakt en verwerkt.

Bankbevoegdheden

Wij hebben vastgesteld dat het niet altijd noodzakelijk is dat betalingen uitgevoerd worden door middel van een 4-ogen principe. Wij adviseren u binnen de bankapplicatie een 4-ogen principe af te dwingen voor het verrichten van betalingen en wijzigen van rechten.

Vrijwilligers

Stichting Schoolbestuur Laetare

Vastgesteld dat er geen uren registratie wordt bijgehouden van vrijwilligers. Hierdoor ontstaat het risico dat bij een inspectie van de belastingdienst er onvoldoende bewijs is dat er voldaan wordt aan de maximale uurvergoeding van vrijwilligers. Hiervoor kan een boete ontvangen worden. Wij adviseren u een urenregistratie van de vrijwilligers bij te houden. Urenregistratie is niet nodig. Al onze vrijwilligers werken veel meer dan de maximale uitbetaling. Deze zijn weggezet in vaste dagen per jaar.

Private bestemmingsreserve

De private bestemmingsreserve wordt gemuteerd a.d.h.v. de mutatie van de bankrekeningen inzake de ouderbijdragen en overblijfgelden. Wij adviseren u de mutaties welke plaatsvinden in de private bankrekeningen in de financiële administratie op te nemen.

Op dit moment is er geen bankrekening meer tbv overblijfgelden.

Notulen

Wij hebben vastgesteld dat het accountantsverslag 2021 niet is besproken en genotuleerd. Wij adviseren u de bespreking van de adviespunten uit het accountantsverslag zichtbaar te notuleren en behandelen tijdens een vergadering. Dit is wel besproken echter niet vastgelegd.

Tevens hebben wij vastgesteld dat er in 2022 geen notulen, maar enkel een besluitenlijst is opgesteld n.a.v. de vergaderingen van het bestuur en toezicht. Wij adviseren u de vergaderingen te notuleren en deze in de opvolgende vergadering vast te stellen. Dit hebben wij opgepakt. Zie ook de nieuwe notulen.

Meerjarenbegroting

Wij hebben vastgesteld dat de meerjarenbegroting enkel een resultatenrekening omvat. Wij adviseren u tevens een balans op te nemen.

Bevindingen naar aanleiding van de controle Liquiditeitsprognose

De meerjarenbegroting bevat een prognose van vier jaar. Binnen de regeling beleggen, lenen en derivaten OCW dient een prognose aanwezig te zijn voor vijf jaar. Wij adviseren u de liquiditeitsprognose op te stellen voor vijf opvolgende jaren. Is gerealiseerd MJB 2024-2028

Impuls en innovatie bewegingsonderwijs

Wij hebben vastgesteld dat er minder kosten zijn gemaakt dan verwacht voor het gesubsidieerde bedrag van de subsidie impuls en innovatie bewegingsonderwijs. Het niet ingezette deel van deze subsidie mag binnen de betreffende subsidie worden besteed aan andere activiteiten in lijn met de doelstelling. Wij adviseren u de bestedingen van deze subsidie te blijven monitoren om het gestelde doel te behalen. Doel is behaald.

Bevindingen naar aanleiding van de controle Rechtmatigheid

Naast de controle van de jaarrekening dienen wij tevens te controleren of de verantwoorde baten, lasten en balansmutaties voldoen aan de eisen van de financiële rechtmatigheid. Hiertoe hebben wij vastgesteld dat de in de jaarstukken opgenomen lasten en balansmutaties voldoen aan de eisen van rechtmatigheid. Dit houdt in dat bedragen in overeenstemming zijn met de in de relevante wet- en regelgeving opgenomen bepalingen, zoals die in het onderwijsaccountantsprotocol OCW 2022 zijn vermeld. Daarnaast heeft het Ministerie van OCW een aantal specifieke posten ter zake de rechtmatigheid benoemd. Voor 2022 zijn dit: •Referentiekader (waaronder o.a. aanbestedingswetgeving); •Treasurybeleid; •Geormerkte aanvullende subsidies met een bestedingsverplichting;

Stichting Schoolbestuur Laetare

•NWO subsidies; •Contractactiviteiten voor derden (overige baten); •Aftrekposten bekostiging PO; •Afrekening bij beëindiging bekostiging of opheffing.

U voldoet aan de daaraan te stellen eisen, wij hebben geen tekortkomingen geconstateerd.

Wel adviseren wij u periodiek zelf vast te stellen of de organisatie voldoet aan de rechtmatigheidsvereisten, hierover kunt u bijvoorbeeld periodiek rapporteren in de Management rapportages.

Overige onderwerpen Geautomatiseerde gegevensverwerking Ingevolge artikel 2:393 lid 4 BW dient de accountant in zijn verslag aandacht te besteden aan de bevindingen met betrekking tot de betrouwbaarheid en continuïteit van de geautomatiseerde gegevensverwerking in het kader van de jaarrekeningcontrole. Onze controle heeft geen significante bevindingen opgeleverd ten aanzien van de betrouwbaarheid en de continuïteit van de geautomatiseerde gegevensverwerking die in dit kader dien te worden gerapporteerd.

Tot slot Wij vertrouwen erop u met onze rapportage van dienst te zijn geweest. Uiteraard zijn wij te allen tijde bereid tot het geven van een nadere toelichting Hoogachtend, RA12 registeraccountants B.V.

Wij hebben de adviezen gelezen.

Peter Wagelaar

Voorzitter Raad van Beheer

Datum: Kilder maart 2024

Stichting Schoolbestuur Laetare

Continuïteitsparagraaf**Personele bezetting in FTE**

	2023	2024	2025	2026
Management/directie	0,80	0,80	0,80	0,80
Onderwijzend personeel	6,90	7,20	7,03	6,82
Wetenschappelijk personeel				
Overige medewerkers	1,79	1,56	1,33	1,33

	1-2-2022	1-2-2023	1-2-2024	1-2-2025
Leerlingen/studenten/deelnemersaantallen	115	110	117	117

Balans**ACTIVA****Vaste activa**

Immateriële vaste activa

Materiële vaste activa

Financiële vaste activa

Totaal vaste activa**Vlottende activa**

Voorraden

Vorderingen

Liquide middelen

Totaal vlottende activa**TOTAAL ACTIVA**

	2023	2024	2025	2026
Immateriële vaste activa				
Materiële vaste activa	118.820	134.071	140.814	144.153
Financiële vaste activa				
Totaal vaste activa	118.820	134.071	140.814	144.153
Vlottende activa				
Voorraden				
Vorderingen	25.883	25.883	25.883	25.883
Liquide middelen	788.083	767.757	771.979	802.777
Totaal vlottende activa	813.966	793.640	797.862	828.660
TOTAAL ACTIVA	932.786	927.711	938.676	972.813

PASSIVA**Eigen vermogen**

Algemene Reserve

Bestemmingsreserve publiek

Bestemmingsreserve privaat

Bestemmingsfonds publiek

Bestemmingsfonds privaat

Totaal eigen vermogen**Voorzieningen****Langlopende schulden****Kortlopende schulden****TOTAAL PASSIVA**

Algemene Reserve	648.599	621.754	599.060	589.996
Bestemmingsreserve publiek				
Bestemmingsreserve privaat	3.914	3.914	3.914	3.914
Bestemmingsfonds publiek				
Bestemmingsfonds privaat				
Totaal eigen vermogen	652.513	625.668	602.974	593.910
Voorzieningen	196.942	218.712	252.371	295.572
Langlopende schulden				
Kortlopende schulden	83.331	83.331	83.331	83.331
TOTAAL PASSIVA	932.786	927.711	938.676	972.813

Staat/Raming baten en lasten

	2023	2024	2025	2026
--	------	------	------	------

BATEN

Rijksbijdrage

Overige overheidsbijdragen en subsidies

Overige baten

College-, cursus- en examengelden

Baten werk in opdracht van derden

TOTAAL BATEN

Rijksbijdrage	946.147	953.031	959.403	962.405
Overige overheidsbijdragen en subsidies	28.650	800	800	800
Overige baten	19.987	45.400	43.600	45.100
College-, cursus- en examengelden				
Baten werk in opdracht van derden				
TOTAAL BATEN	994.784	999.231	1.003.803	1.008.305

LASTEN

Personeelslasten

Afschrijvingen

Huisvestingslasten

Overige lasten

TOTAAL LASTEN

Saldo Baten en Lasten

Saldo financiële bedrijfsvoering

Saldo buitengewone baten en lasten

TOTAAL RESULTAAT

Incidentele baten en lasten

Personeelslasten	806.257	833.727	831.340	818.408
Afschrijvingen	22.465	22.749	21.757	21.661
Huisvestingslasten	74.161	88.700	88.700	88.600
Overige lasten	98.449	88.400	92.200	96.200
TOTAAL LASTEN	1.001.332	1.033.576	1.033.997	1.024.869
Saldo Baten en Lasten	-6.548	-34.345	-30.194	-16.564
Saldo financiële bedrijfsvoering	7.121	7.500	7.500	7.500
Saldo buitengewone baten en lasten				
TOTAAL RESULTAAT	573	-26.845	-22.694	-9.064
Incidentele baten en lasten				

	€
Het resultaat 2023 is ten opzichte van 2022 toegenomen met	<u>15.562</u>
Vershil werkelijk exploitatiesaldo en begroot exploitatiesaldo 2023	
Het werkelijke resultaat 2023 bedraagt	573
Het begrote resultaat 2023 bedroeg	<u>53.587</u>
	<u>53.014-</u>
Dit verschil is als volgt te verklaren:	
3.1 Rijksbijdragen OCW hoger dan begroot. De reguliere bekostiging valt € 29.512 hoger uit dan begroot. In de begroting is gerekend met een indexatie van 1,43%. De daadwerkelijke indexatie is hoger. SWV inzake passend onderwijs € 13.931 hoger dan begroot; grotendeels door uitkering van reserve 2022.	43.805
3.2 Overige overheidsbijdragen en -subsidies hoger dan begroot. NPO-middelen gemeente € 28.300 niet begroot.	27.850
3.5 Overige baten hoger dan begroot. Opbrengst medegebruik € 2.100 hoger dan begroot. Detachering poolers € 7.602 niet begroot.	10.287
5.1 Rentebaten niet begroot. Vershil werkelijke baten en begrote baten 2023.	<u>7.121</u> <u>89.063</u>
4.1 Personeelslasten hoger dan begroot. De totale loonkosten zijn € 83.140 hoger dan begroot. Dit wordt veroorzaakt door de 10% loonsverhoging die in oktober 2023 is uitbetaald met terugwerkende kracht vanaf juli 2023 en de eenmalige uitkering van november 2023. Ook het hoger FTE-verbruik (0,72) geeft hogere loonkosten. Er is een netto bestuurs-toelage (OCG) uitbetaald en vergoeding dienstreizen die niet zijn begroot. De loonkosten worden gedempt doordat er meer korting ouderschapsverlof wordt ingehouden dan begroot. Dotatie voorziening jubilea € 3.011 niet begroot. Extern personeel € 15.215 hoger dan begroot; € 7.180 heeft betrekking op NPO-middelen gemeente. Scholing € 9.647 hoger dan begroot. Ziektewet-uitkeringen UWV € 4.795 niet begroot. Uitkeringen verzuimverzekering € 2.559 niet begroot.	102.699
4.2 Afschrijvingen hoger dan begroot.	369
4.3 Huisvestingslasten hoger dan begroot. Herstelonderhoud € 2.747 hoger dan begroot. Energiekosten € 6.247 hoger dan begroot. Schoonmaak door derden € 5.023 niet begroot. Betreft o.a. vervanging van zieke schoonmaakster in loondienst.	14.061
4.4 Overige instellingslasten hoger dan begroot. Drukwerk / kopieerkosten / huur apparatuur € 3.479 hoger dan begroot. Verbruiksmateriaal leermiddelen € 3.278 hoger dan begroot. ICT-leermiddelen (licentie/verbruiksmateriaal) € 5.614 hoger dan begroot. Mutatie schoolgeldrekeningen € 9.701 niet begroot. Materiële lasten cultuureducatie € 2.291 hoger dan begroot. Verder afwijkingen op diverse posten, zowel positief als negatief. Vershil werkelijke lasten en begrote lasten 2023	24.948 <u>142.077</u>
Recapitulatie:	
Vershil werkelijke baten en begrote baten 2023.	89.063
Vershil werkelijke lasten en begrote lasten 2023	<u>142.077-</u> <u>53.014-</u>

Analyse verschil werkelijke exploitatie en begroting

Treasuryverslag

Het bestuur heeft in het verslagjaar 2023 geen middelen belegd. Eventuele overtollige middelen worden bij een creditrentevergoeding op een spaarrekening gezet, conform het vastgestelde treasurystatuut.

Investerings en financieringen

Investerings

In 2023 is geïnvesteerd in materiële vaste activa voor een bedrag van € 26.799

De investeringen in materiële vaste activa ten opzichte van de totale baten bedragen 2,7%

In het meerjaren investeringsplan waren voor 2023 investeringen gepland voor een bedrag van € 35.500

Langlopende leningen

Per balansdatum 31-12-2023 zijn er geen langlopende leningen.

Kengetallen

Kengetallen financiële positie

		2023	2022	2021	2020
Solvabiliteit					
De solvabiliteit geeft aan in hoeverre aan de verplichtingen op lange termijn kan worden voldaan. Een solvabiliteitsratio groter dan 0,30 is wenselijk.					
Eigen vermogen inclusief voorzieningen	€	849.455			
Totaal vermogen	€	932.786			
		<u>0,91</u>	<u>0,86</u>	<u>0,93</u>	<u>0,92</u>
Liquiditeit (current ratio)					
De current ratio geeft aan in hoeverre aan de verplichtingen op korte termijn (1 jaar) kan worden voldaan. Een current ratio van 0,75 is voldoende.					
Vlottende activa	€	813.966			
Kortlopende schulden	€	83.331			
		<u>9,77</u>	<u>6,50</u>	<u>12,11</u>	<u>10,66</u>
Huisvestingsratio					
De huisvestingsratio geeft aan welk deel van de totale lasten aan huisvesting wordt besteed. Een huisvestingsratio kleiner dan 0,10 is wenselijk.					
Huisvestingslasten + afschrijving gebouwen	€	74.161			
Totale lasten	€	1.001.332			
		<u>0,07</u>	<u>0,07</u>	<u>0,07</u>	<u>0,08</u>
Weerstandsvermogen					
Het weerstandsvermogen geeft een indicatie van de financiële reservepositie. Een weerstandsvermogen groter dan 0,05 is wenselijk					
Eigen vermogen	€	652.513			
Totale baten	€	1.001.905			
		<u>0,65</u>	<u>0,75</u>	<u>0,85</u>	<u>1,00</u>
Rentabiliteit					
De rentabiliteit geeft de verhouding weer tussen het resultaat uit gewone bedrijfsvoering en de totale baten. Een rentabiliteit van minimaal 0,00 is wenselijk.					
Resultaat gewone bedrijfsvoering	€	573			
Totale baten gewone bedrijfsvoering inclusief financiële baten	€	1.001.905			
		<u>0,00</u>	<u>-0,02</u>	<u>-0,09</u>	<u>-0,12</u>
Signaleringswaarde voor mogelijk bovenmatig eigen vermogen					
Normatief publiek eigen vermogen per balans 31-12-2023	€	418.820			
Het publiek deel van het eigen vermogen per 31-12-2023 bedraagt	€	648.599			

Conclusie:

Op basis van bovenstaande bedragen komt het publiek deel van het eigen vermogen van Laetare boven de genormeerde signaleringswaarde uit.

Kengetallen

		2023	2022	2021	2020
Procentuele verdeling baten					
Rijksbijdragen OCW / baten * 100%	€ 946.147	94,4 %	98,1 %	99,7 %	99,6 %
Overige overheidsbijdragen / baten * 100%	- 28.650	2,9 %	0,9 %	0,1 %	0,1 %
Overige baten / baten * 100%	- 19.987	2,0 %	1,0 %	0,2 %	0,2 %
Financiële baten / baten * 100%	- 7.121	0,7 %	0,0 %	0,0 %	0,0 %
Totale baten gewone bedrijfsvoering inclusief financiële baten	<u>€ 1.001.905</u>	<u>100,0 %</u>	<u>100,0 %</u>	<u>100,0 %</u>	<u>100,0 %</u>
Procentuele verdeling lasten					
Personeelslasten / totale lasten * 100%	€ 806.257	80,5 %	81,3 %	80,7 %	77,5 %
Afschrijvingen / totale lasten * 100%	- 22.465	2,2 %	2,4 %	2,7 %	2,9 %
Huisvestingslasten / totale lasten * 100%	- 74.161	7,4 %	7,5 %	7,5 %	8,2 %
Overige lasten / totale lasten * 100%	- 98.449	9,8 %	8,7 %	8,8 %	11,4 %
Financiële lasten / totale lasten * 100%	-	0,0 %	0,2 %	0,3 %	0,0 %
Totale lasten gewone bedrijfsvoering inclusief financiële lasten	<u>€ 1.001.332</u>	<u>100,0 %</u>	<u>100,0 %</u>	<u>100,0 %</u>	<u>100,0 %</u>
Baten per leerling					
Aantal leerlingen per 1 februari 2023	<u>110</u>				
Rijksbijdragen OCW per leerling	€ 946.147	€ 8.601	€ 7.449	€ 7.671	€ 7.206
Overige overheidsbijdragen per leerling	- 28.650	- 260	- 65	- 8	- 7
Overige baten per leerling	- 19.987	- 182	- 78	- 12	- 18
Financiële baten per leerling	- 7.121	- 65	-	-	-
Totale baten gewone bedrijfsvoering inclusief financiële baten	<u>€ 1.001.905</u>	<u>€ 9.108</u>	<u>€ 7.592</u>	<u>€ 7.691</u>	<u>€ 7.231</u>
Lasten per leerling					
Personeelslasten per leerling	€ 806.257	€ 7.330	€ 6.282	€ 6.753	€ 6.298
Afschrijvingen per leerling	- 22.465	- 204	- 182	- 225	- 239
Huisvestingslasten per leerling	- 74.161	- 674	- 577	- 624	- 669
Overige lasten per leerling	- 98.449	- 895	- 670	- 737	- 924
Financiële lasten per leerling	-	-	- 12	- 26	-
Totale lasten gewone bedrijfsvoering inclusief financiële lasten	<u>€ 1.001.332</u>	<u>€ 9.103</u>	<u>€ 7.723</u>	<u>€ 8.365</u>	<u>€ 8.130</u>

Activiteiten

De activiteiten van de stichting schoolbestuur Laetare bestaan uit het geven van onderwijs aan leerlingen met als doel alle kinderen te laten profiteren van de verschillende mogelijkheden om te komen tot leren.

Algemeen

De jaarrekening is qua indeling en inhoud samengesteld aan de hand van de Regeling jaarverslaggeving onderwijs, RJ richtlijnen en Titel 9 Boek 2 BW.

De waardering van activa en passiva en de bepaling van het resultaat vinden plaats op basis van historische kosten. Tenzij bij de desbetreffende grondslag voor de specifieke balanspost anders wordt vermeld, worden de activa en passiva gewaardeerd volgens het kostprijsmodel.

Baten en lasten worden toegerekend aan het jaar waarop ze betrekking hebben. Winsten worden slechts opgenomen voor zover ze op balansdatum zijn gerealiseerd. Verplichtingen en mogelijke verliezen, die hun oorsprong vinden voor het einde van het verslagjaar, worden in acht genomen indien zij voor het opmaken van de jaarrekening bekend zijn geworden.

De bedragen zijn opgenomen in euro's.

Vergelijkende cijfers

De cijfers van 2022 zijn, waar nodig, gerubriceerd teneinde vergelijking met de cijfers van 2023 mogelijk te maken.

Grondslagen van waardering**Materiële vaste activa**

Materiële vaste activa worden gewaardeerd tegen verkrijgingsprijs onder aftrek van lineair berekende afschrijvingen op basis van de geschatte economische levensduur en indien van toepassing met bijzondere waardeverminderingen.

De aangewende investeringssubsidies worden zichtbaar in mindering gebracht op de boekwaarde van de materiële vaste activa.

Afschrijvingen vinden plaats vanaf moment in gebruik name.

De grens voor activeren bedraagt € 500.

	Afschrijvingspercentages:	Economische levensduur
- Verbouw / installaties	10,0%	10 jaar
- ICT	20,0%	5 jaar
- Meubilair	4,0%	25 jaar
- Overige inventaris	12,5%	8 jaar
- Leermiddelen	10,0%	10 jaar

Vorderingen en overlopende activa

De vorderingen worden opgenomen tegen geamortiseerde kostprijs, voor zover noodzakelijk onder aftrek van een voorziening voor het risico van oninbaarheid.

Liquide middelen

De liquide middelen staan, voor zover niet anders vermeld in de toelichting op de balans, ter vrije beschikking van het bestuur en worden gewaardeerd tegen nominale waarde.

Algemene reserve

De algemene reserve betreft een buffer ter waarborging van de continuïteit van het bevoegd gezag en wordt opgebouwd uit resultaatbestemming van overschotten welke ontstaan uit het verschil tussen de toegerekende baten en werkelijk gemaakte lasten. In geval van een tekort wordt dit resultaat ten laste van de algemene reserve gebracht.

Reserves worden geacht uit publieke middelen te zijn opgebouwd tenzij expliciet anders is vermeld in de toelichting op de balans.

Grondslagen

Bestemmingsreserves

Bestemmingsreserves worden gevormd met als doel deze in de toekomst aan te wenden voor een specifiek doel. Bestemmingsreserves zijn gevormd op basis van een besluit van het bevoegd gezag. Aan de bestemmingsreserves ligt een plan ten grondslag waarin is opgenomen welke uitgaven ten laste van de reserve komen, een inschatting van het totaal van de uitgaven en een inschatting in welk jaar de uitgaven zullen worden gedaan.

Voorzieningen

De voorzieningen worden gevormd voor in rechte of verplichtingen die op balansdatum bestaan en waarbij het waarschijnlijk is dat een uitstroom van middelen noodzakelijk is, waarvan de hoogte redelijkerwijs geschat kan worden en voor zover deze verplichtingen en risico's niet op activa in mindering zijn gebracht. Eveneens worden voorzieningen gevormd voor verliezen die naar waarschijnlijkheid in de toekomst zullen worden geboekt maar die voortkomen uit risico's die op balansdatum aanwezig zijn. Voorzieningen kunnen worden gevormd ter egalisatie van kosten waarbij een deel van de in de toekomst te verwachten uitgaven zijn oorsprong heeft voor balansdatum.

Voorziening onderhoud

De onderhoudsvoorziening beoogt kostenegalitatie voor de uitgaven van groot planmatig onderhoud aan onroerende zaken die door de jaren heen een onregelmatig verloop hebben. De dotaties aan de voorziening zijn gebaseerd op de meerjarenonderhoudsbegroting die een periode kent van 10 jaar. Het uitgevoerde onderhoud wordt ten laste van deze voorziening gebracht. De voorziening is, rekening houdend met geplande jaarlijkse dotaties, toereikend voor het uit te voeren onderhoud in de periode waarvoor de meerjaren onderhoudsbegroting strekt.

Voorziening jubilea

De voorziening jubilea is gevormd ter dekking van de kosten van jubileumgratificaties die op grond van de CAO dienen te worden betaald. Daarbij wordt rekening gehouden met een fictieve indiensttredingsleeftijd van 22 jaar, blijfkanspercentage en een uitkering bij 25- en 40-jarig jubileum conform de CAO. De voorziening is gewaardeerd tegen contante waarde, de discontovoet bedraagt 0,00%.

Kortlopende schulden en overlopende passiva

De kortlopende schulden hebben een resterende looptijd van maximaal één jaar en zijn opgenomen tegen de geamortiseerde kostprijs.

Gebruik van schattingen

Om de grondslagen en regels voor het opstellen van de jaarrekening te kunnen toepassen, is het nodig dat de directie van de Laetare basisschool zich over verschillende zaken een oordeel vormt en dat de directie schattingen maakt die essentieel kunnen zijn voor de in de jaarrekening opgenomen bedragen.

Indien het voor het geven van het in art. 2:362 lid 1 BW vereiste inzicht noodzakelijk is, is de aard van deze oordelen en schattingen inclusief de bijbehorende veronderstellingen opgenomen bij de toelichting op de betreffende jaarrekeningposten.

Grondslagen van bepaling resultaat

Rijksbijdragen OCW

De ontvangen (normatieve) rijksbijdrage en de niet-geormerkte OCW-subsidies (vrij besteedbare doelsubsidies zonder verrekeningsclausule) worden in het jaar waarop de toekenningen betrekking hebben volledig verwerkt als bate in de staat van baten en lasten.

Geormerkte OCW-subsidies met een vrij besteedbaar overschot (doelsubsidies waarbij het overschot geen verrekeningsclausule heeft) worden ten gunste van de staat van baten en lasten verantwoord naar rato van de voortgang van de gesubsidieerde activiteiten. Het deel van de subsidies waar nog geen activiteiten voor zijn verricht per balansdatum worden verantwoord onder de overlopende passiva.

Geormerkte OCW-subsidies (doelsubsidies met verrekeningsclausule) worden ten gunste van de staat van baten en lasten verantwoord in het jaar ten laste waarvan de gesubsidieerde lasten komen. Niet bestede middelen worden verantwoord onder de overlopende passiva zolang de bestedingstermijn nog niet is verlopen. Niet bestede middelen worden verantwoord onder de kortlopende schulden zodra de bestedingstermijn is verlopen op de balansdatum.

Grondslagen

Personele lasten

Onder de personele lasten worden de lasten opgenomen van de personeelsleden die in dienst zijn van de instelling, alsmede de overige personele lasten die betrekking hebben op o.a. het inhuren van extra personeel, scholingskosten, bedrijfsgezondheidszorg.

Afschrijvingen

De afschrijvingen zijn gerelateerd aan de aanschafwaarde van de desbetreffende immateriële en materiële vaste activa. Afschrijvingen vinden plaats volgens de lineaire methode op basis van de geschatte levensduur. Dit gebeurt volgens de methode T; in het jaar van aanschaf wordt naar tijdsgelang afgeschreven.

Huisvestingslasten

Onder de huisvestingslasten worden de uitgaven voor de huisvesting opgenomen. De lasten worden toegerekend aan het verslagjaar waarop ze betrekking hebben.

Overige lasten

De overige lasten hebben betrekking op de uitgaven die voortvloeien uit aangegane afspraken dan wel noodzakelijk zijn voor het geven van onderwijs en worden toegerekend aan het verslagjaar waarop ze betrekking hebben.

Financiële baten en lasten

De financiële baten en lasten betreffen de op het verslagjaar betrekking hebbende rentebaten op spaarrekeningen alsmede rentelasten op eventueel uitgegeven leningen.

Pensioenverplichtingen

Er is sprake van een toegezegde pensioenregeling. Hierbij is een pensioen toegezegd aan personeel op pensioengerechtigde leeftijd, afhankelijk van leeftijd, salaris en dienstjaren. Deze toegezegde pensioenregeling is verwerkt als zou sprake zijn van een toegezegde-bijdrage regeling. Voor de pensioenregeling worden op verplichte basispremies betaald aan het pensioenfonds. Behalve de premiebetaling zijn er geen verdere verplichtingen uit hoofde van deze regeling. Er is geen verplichting in geval van een tekort bij het pensioenfonds tot het voldoen van aanvullende bijdrage anders dan toekomstige premies. De premies worden verantwoord als personeelskosten als deze verschuldigd zijn. Vooruitbetaalde premies worden opgenomen als overlopende activa indien deze leiden tot een terugstorting of tot een vermindering van toekomstige betalingen.

De beleidsdekkingsraad van het ABP per 31 december 2023 bedroeg 113,9%.

De dekkingsgraad van de ABP per 31 december 2023 bedroeg 110,5%.

Stelselwijziging

In het boekjaar 2023 zijn geen stelselwijzigingen doorgevoerd.

Kasstroomoverzicht

Het kasstroomoverzicht is opgesteld volgens de indirecte methode.

Balans per 31 december na resultaatbestemming

		31-12-2023	31-12-2022
		€	€
1	Activa		
	Vaste activa		
1.2	Materiële vaste activa	118.820	114.485
	Vlottende activa		
1.5	Vorderingen	25.883	42.912
1.7	Liquide middelen	788.083	801.020
		813.966	843.932
	Totaal activa	<u>932.786</u>	<u>958.418</u>
2	Passiva		
2.1	Eigen vermogen	652.513	651.940
2.2	Voorzieningen	196.942	176.548
2.4	Kortlopende schulden	83.331	129.930
	Totaal passiva	<u>932.786</u>	<u>958.418</u>

	Jaarrekening 2023 €	Begroting 2023 €	Jaarrekening 2022 €
3 Baten			
3.1 Rijksbijdragen	946.147	902.342	856.599
3.2 Overige overheidsbijdragen en -subsidies	28.650	800	7.470
3.5 Overige baten	19.987	9.700	8.948
Totaal baten	994.784	912.842	873.017
4 Lasten			
4.1 Personeelslasten	806.257	703.558	722.384
4.2 Afschrijvingen	22.465	22.096	20.900
4.3 Huisvestingslasten	74.161	60.100	66.331
4.4 Overige lasten	98.449	73.501	77.003
Totaal lasten	1.001.332	859.255	886.618
Saldo baten en lasten	6.548-	53.587	13.601-
5 Financiële baten en lasten	7.121	-	1.388-
Resultaat	573	53.587	14.989-
Resultaatbestemming			
Algemene reserve	10.274	53.587	14.546-
Bestemmingsreserve ouderbijdragen	9.701-	-	443-
	573	53.587	14.989-

Kasstroomoverzicht

	2023 €	2022 €
Kasstroom uit operationele activiteiten		
Saldo baten en lasten	6.548-	13.601-
Aanpassingen voor:		
- afschrijvingen	22.465	20.900
- mutaties voorzieningen	20.394	24.515
	42.859	45.415
Veranderingen in vlottende middelen:		
- vorderingen	17.029	561-
- kortlopende schulden	46.599-	64.602
	29.570-	64.041
Kasstroom uit bedrijfsoperaties	6.741	95.855
Ontvangen interest	7.121	-
Betaalde interest	-	1.388
	7.121	1.388-
Totaal kasstroom uit operationele activiteiten	13.862	94.467
Kasstroom uit investeringsactiviteiten		
Investerings in materiële vaste activa	26.799-	42.104-
Desinvestering materiële vaste activa	-	-
Investerings in financiële vaste activa	-	-
Totaal kasstroom uit investeringsactiviteiten	26.799-	42.104-
Mutatie liquide middelen	<u>12.937-</u>	<u>52.363</u>
Beginstand liquide middelen	801.020	748.658
Mutatie liquide middelen	12.937-	52.363
Eindstand liquide middelen	<u>788.083</u>	<u>801.020</u>

Toelichting behorende tot de balans

	Aanschafprijs	Cumulatieve afschrijvingen	Boekwaarde	Investeringen	Desinvest.	Afschrijvingen	Aanschafprijs	Cumulatieve afschrijvingen	Boekwaarde
	1-1-2023	1-1-2023	1-1-2023	2023	2023	2023	31-12-2023	31-12-2023	31-12-2023
	€	€	€	€	€	€	€	€	€
1. Activa									
1.2 Materiële vaste activa	-	-	-	-	-	-	-	-	-
1.2.2 Inventaris en apparatuur									
ICT	183.177	153.035	30.142	12.084	-	12.404	195.261	165.439	29.822
Meubilair	90.886	31.792	59.094	2.382	-	3.591	93.268	35.383	57.885
Overige inventaris	45.477	37.233	8.244	8.421	-	2.769	53.898	40.002	13.896
	<u>319.540</u>	<u>222.060</u>	<u>97.480</u>	<u>22.887</u>	-	<u>18.764</u>	<u>342.427</u>	<u>240.824</u>	<u>101.603</u>
1.2.3 Leermiddelen	<u>113.762</u>	<u>96.756</u>	<u>17.006</u>	<u>3.912</u>	-	<u>3.701</u>	<u>117.674</u>	<u>100.457</u>	<u>17.217</u>
Totaal materiële vaste activa	<u>433.302</u>	<u>318.816</u>	<u>114.485</u>	<u>26.799</u>	-	<u>22.465</u>	<u>460.101</u>	<u>341.281</u>	<u>118.820</u>

Gehanteerde afschrijvingspercentages: verbouwingen 10%; ICT 20%; meubilair 4%; overige inventaris 12,5%; onderwijsleerpakketten 10%.

	31-12-2023	31-12-2022
	€	€
1.5 Vorderingen		
1.5.1 Debiteuren	25	605
1.5.7 Overige vorderingen		
Rabobank rente bedrijfsspaarrekening	7.121	-
Iselinge stagevergoeding	226	-
Aon uitkering verzuimverzekering	605	-
UWV ziektewet-uitkering	1.619	-
	<u>9.571</u>	<u>-</u>
1.5.8 Overlopende activa		
Eneco januari (per 31-12-2022 ook februari)	1.864	3.618
Heutink diverse licenties	3.023	3.779
Gemeente Montferland combinatiefunctionaris	-	1.458
APS Microsoft basispakket	-	1.497
Aon verzuimverzekering	-	25.599
CED-Groep starttraining Nieuwsbegrip	-	1.409
Gynzy licentie Plus	-	999
Verus cursus directeur	3.067	-
IJsselgroep scholing	3.726	-
Overige vooruitbetaalde bedragen	4.606	3.948
	<u>16.286</u>	<u>42.307</u>
Totaal vorderingen	<u>25.883</u>	<u>42.912</u>
1.7 Liquide middelen		
1.7.2 Tegoeden op bank- en girorekeningen		
Rabobank bedrijfsspaarrekening 1572.226.056	752.476	593.787
Rabobank rekening courant ouderbijdragen 1572.91.898	3.915	5.115
Rabobank rekening courant overblijven 1572.54.259	-	8.500
Rabobank rekening courant 1572.04.901	31.692	193.618
	<u>788.083</u>	<u>801.020</u>

Toelichting behorende tot de balans

	Stand per 1-1-2023 €	resultaat 2023 €	mutaties 2023 €	Stand per 31-12-2023 €	
2.1 Eigen vermogen					
2.1.1 Algemene reserve	638.325	10.274	-	648.599	
2.1.3 Bestemmingsreserve (privaat)					
Ouderbijdragen	13.615	9.701-	-	3.914	
Totaal eigen vermogen	651.940	573	-	652.513	
	Stand per 1-1-2023 €	Dotaties 2023 €	Onttrekkingen 2023 €	Vrijval 2023 €	Stand per 31-12-2023 €
2.2 Voorzieningen					
2.2.1 <u>Personeelsvoorzieningen</u>					
Jubilea	9.982	3.011	-	-	12.993
2.2.3 <u>Overige voorzieningen</u>					
Onderhoudsvoorziening	166.566	26.000	8.617	-	183.949
Totaal voorzieningen	176.548	29.011	8.617	-	196.942
			Kortlopende deel <1jaar €	Langlopende deel >1jaar €	Totaal €
2.2.1 <u>Personeelsvoorzieningen</u>					
Jubilea			-	12.993	12.993
2.2.3 <u>Overige voorzieningen</u>					
Onderhoudsvoorziening			23.527	160.422	183.949
			23.527	173.415	196.942

De onderhoudsvoorziening is gevormd ter egalisatie van uitgaven voor groot onderhoud. Er is door OCS een meerjaren onderhoudsplan opgesteld.

De voorziening jubilea is gevormd om de toekomstige uitkeringen als gevolg van jubilea te kunnen dekken. De onttrekkingen bestaan uit loonkosten van personeel dat in aanmerking komt voor een jubileumuitkering. In de berekening wordt een rekenrente van 0,00% gehanteerd. Er is rekening gehouden met een vertrek kans van 7%.

Toelichting behorende tot de balans

	31-12-2023	31-12-2022
	€	€
2.4 Kortlopende schulden		
2.4.3 Crediteuren	7.443	36.212
2.4.7 Belastingen en premies sociale verzekeringen		
Loonheffingen december	31.592	28.560
Premies sociale verzekeringen december	1.131	18
	<u>32.723</u>	<u>28.578</u>
2.4.8 Schulden terzake van pensioenen		
ABP/Loyalis december	10.209	8.024
2.4.10 Overlopende passiva		
Bankkosten	41	33
Rabobank rente bedrijfsspaarrekening	-	1.311
Develop afrekening kopieën	1.768	1.837
Aon verzuimverzekering naverrekening	-	2.121
Amphion muzieklessen	829	-
Gemeente Montferland combinatiefunctionaris	1.042	-
Te verrekenen salarissen	652	505
Vooruitontvangen subsidie impuls en innovatie bewegingsonderwijs	-	329
Vooruitontvangen subsidie NPO gemeente Montferland	-	28.300
Aanspraken bindingstoelage	2.774	1.884
Aanspraken vakantiegeld	25.851	20.797
	<u>32.956</u>	<u>57.116</u>
Totaal kortlopende schulden	<u>83.331</u>	<u>129.930</u>

Geormerkte doelsubsidies OCW

G1 Subsidies waarbij het eventueel niet aangewende deel van de subsidie, mits de activiteiten volledig zijn uitgevoerd, kan worden besteed aan andere activiteiten waarvoor bekostiging wordt verstrekt

Omschrijving	Toewijzing		Bedrag van toewijzing €	ontvangen t/m verslagjaar €	de activiteiten zijn ultimo verslagjaar conform de subsidiebeschikking geheel uitgevoerd en afgerond
	Kenmerk	Datum			
Impuls en innovatie bewegingsonderwijs	IIB210077	13-11-2021	6.930	6.930	J
totaal			<u>6.930</u>	<u>6.930</u>	

G2-A subsidies die uitsluitend mogen worden aangewend voor het doel waarvoor de subsidie is verstrekt, aflopend per ultimo verslagjaar

Omschrijving	Toewijzing		Bedrag van toewijzing €	Ontvangen t/m vorig verslagjaar €	Totale subsidiabele kosten t/m vorig verslagjaar €	Saldo per 1-1-2023 verslagjaar €	Ontvangen in 2023 verslagjaar €	Totale subsidiabele kosten in 2023 verslagjaar €	Te verrekenen 31-12-2023 verslagjaar €
	Kenmerk	Datum							
totaal			<u>-</u>	<u>-</u>	<u>-</u>	<u>-</u>	<u>-</u>	<u>-</u>	<u>-</u>

G2-B Subsidies die uitsluitend mogen worden aangewend voor het doel waarvoor de subsidie is verstrekt, doorlopend tot in een volgend verslagjaar

Omschrijving	Toewijzing		Bedrag van toewijzing €	Ontvangen t/m vorig verslagjaar €	Totale subsidiabele kosten t/m vorig verslagjaar €	Saldo per 1-1-2023 verslagjaar €	Ontvangen in 2023 verslagjaar €	Totale subsidiabele kosten in 2023 verslagjaar €	Saldo per 31-12-2023 verslagjaar €
	Kenmerk	Datum							
totaal			<u>-</u>	<u>-</u>	<u>-</u>	<u>-</u>	<u>-</u>	<u>-</u>	<u>-</u>

	Jaarrekening 2023 €	Begroting 2023 €	Jaarrekening 2022 €
3.1 Rijksbijdragen			
3.1.1 Rijksbijdrage OCW			
800000 Lumpsumvergoeding personeel	-	-	510.783
800002 Correctie betaalritme aug-dec 2022	-	-	36.678
800010 Vereenvoudiging PO bekostiging	867.689	838.004	-
800020 Overgangsregeling vereenvoudiging PO	9.005	8.696	-
800075 Professionalisering en begel. starters en schoolleiders	11.503	11.367	10.180
800085 Bekostiging NPO	30.917	30.917	63.802
800090 Groeiformatie	-	-	16.953
810000 Personeels- en arbeidsmarktbeleid	-	-	155.337
820000 Materiële instandhouding	-	-	108.725
	<u>901.104</u>	<u>871.592</u>	<u>829.102</u>
3.1.2 Overige subsidies OCW			
824500 Subsidie extra hulp voor de klas	341	-	-
836300 Subsidie impuls en innovatie bewegingsonderwijs	2.021	2.000	3.465
	<u>2.362</u>	<u>2.000</u>	<u>3.465</u>
3.1.3 Ontvangen doorbetalingen rijksbijdragen SWV			
837000 SWV inzake passend onderwijs	42.681	28.750	24.032
	<u>42.681</u>	<u>28.750</u>	<u>24.032</u>
Totaal Rijksbijdragen	<u>946.147</u>	<u>902.342</u>	<u>856.599</u>
3.2 Overige overheidsbijdragen en -subsidies			
3.2.1 Gemeentelijke bijdragen			
841100 NPO-middelen gemeente	28.300	-	6.700
846000 Overige vergoedingen gemeente	350	800	770
	<u>28.650</u>	<u>800</u>	<u>7.470</u>
3.2.2 Overige overheidsbijdragen	-	-	-
	<u>-</u>	<u>-</u>	<u>-</u>
Totaal overige overheidsbijdragen en -subsidies	<u>28.650</u>	<u>800</u>	<u>7.470</u>
3.5 Overige baten			
3.5.1 Verhuur			
864000 Opbrengst medegebruik	6.300	4.200	2.153
	<u>6.300</u>	<u>4.200</u>	<u>2.153</u>
3.5.2 Detachering personeel			
865000 Detachering personeel	1.190	2.500	605
865200 Detachering poolers	7.602	-	-
	<u>8.792</u>	<u>2.500</u>	<u>605</u>
3.5.6 Overige			
869200 Vergoeding stagebegeleiding	226	-	-
869900 Overige baten	4.669	3.000	6.190
	<u>4.895</u>	<u>3.000</u>	<u>6.190</u>
Totaal overige baten	<u>19.987</u>	<u>9.700</u>	<u>8.948</u>

	Jaarrekening 2023 €	Begroting 2023 €	Jaarrekening 2022 €
4.1 Personeelslasten			
Het totaal aan lonen en salarissen uit 4.1.1 is opgebouwd uit de volgende componenten:			
Brutolonen en salarissen	561.449	497.383	517.557
Sociale lasten	86.562	76.684	67.219
Pensioenpremies	80.587	71.391	73.620
	<u>728.598</u>	<u>645.458</u>	<u>658.396</u>
FTE's inclusief loonkosten vervanging:	<u>9,49</u>	<u>8,77</u>	<u>9,38</u>
4.1.1 Lonen en salarissen			
400100 Loonkosten management	101.376	94.809	98.228
403400 Loonkosten schoonmaakpersoneel	15.702	13.354	3.321
408800 Loonkosten OP	508.084	467.724	515.454
408900 Loonkosten OOP	61.706	41.688	21.325
409800 Loonkosten werkdrukvermindering	15.724	14.964	14.242
	<u>702.592</u>	<u>632.539</u>	<u>652.570</u>
404000 Loonkosten detachering	1.208	2.433	605
409950 Loonkosten vervanging eigen rekening	17.545	10.486	5.221
411910 Loonkosten poolers	7.253	-	-
	<u>728.598</u>	<u>645.458</u>	<u>658.396</u>
4.1.2 Overige personeelslasten			
<u>4.1.2.1 Dotaties personele voorzieningen</u>			
412500 Dotatie voorziening jubilea	3.011	-	1.615
<u>4.1.2.2 Personeel niet in loondienst</u>			
413000 Extern personeel	23.215	8.000	10.947
413250 Combinatiefunctionaris	2.500	2.500	2.500
413400 Vrijwilligersvergoeding	5.196	5.200	5.196
	<u>30.911</u>	<u>15.700</u>	<u>18.643</u>
<u>4.1.2.3 Overige</u>			
414000 Scholing	19.647	10.000	15.851
414100 Arbodienst contract	1.815	1.100	1.080
414200 Arbodienst verrichtingen	594	1.500	-
414500 Verzuimverzekering	24.513	24.500	26.454
415200 Kantinekosten	550	500	1.201
416900 Overige personeelslasten	409	800	353
416950 WKR	3.563	4.000	4.296
	<u>51.091</u>	<u>42.400</u>	<u>49.235</u>
4.1.3 Uitkeringen			
419200 Ziektewet-uitkeringen UWV	4.795-	-	3.198-
419260 Uitkeringen verzuimverzekering	2.559-	-	2.307-
	<u>7.354-</u>	<u>-</u>	<u>5.505-</u>
Totaal personeelslasten	<u>806.257</u>	<u>703.558</u>	<u>722.384</u>

	Jaarrekening 2023 €	Begroting 2023 €	Jaarrekening 2022 €
4.2 Afschrijvingen			
4.2.2 Materiële vaste activa			
423000 Afschrijving ICT	12.404	12.342	11.248
424000 Afschrijving meubilair	3.591	3.724	3.472
424700 Afschrijving overige inventaris	2.769	2.257	1.991
425000 Afschrijving leermiddelen	3.701	3.773	4.189
	<u>22.465</u>	<u>22.096</u>	<u>20.900</u>
4.3 Huisvestingslasten			
4.3.1 Huur			
430000 Kosten medegebruik gebouwen	1.803	1.800	2.132
4.3.3 Onderhoud			
433000 Herstelonderhoud	9.247	6.500	7.459
4.3.4 Energie en water			
434400 Water	416	400	427
434600 Energiekosten	23.747	17.500	11.089
	<u>24.163</u>	<u>17.900</u>	<u>11.516</u>
4.3.5 Schoonmaakkosten			
435000 Schoonmaak door derden	5.023	-	11.910
435400 Schoonmaakartikelen	3.581	4.000	2.855
435800 Containers	316	500	474
	<u>8.920</u>	<u>4.500</u>	<u>15.239</u>
4.3.6 Heffingen			
436800 Publiekrechtelijke heffingen	1.263	1.400	1.324
4.3.7 Overige huisvestingslasten			
437000 Tuinonderhoud	2.765	2.000	2.661
4.3.8 Dotatie overige onderhoudsvoorziening			
431000 Dotatie onderhoudsvoorziening	26.000	26.000	26.000
Totaal huisvestingslasten	<u>74.161</u>	<u>60.100</u>	<u>66.331</u>

	Jaarrekening 2023 €	Begroting 2023 €	Jaarrekening 2022 €
4.4 Overige lasten			
4.4.1 Administratie- en beheerslasten			
441000 Cabo	12.435	11.000	10.619
441130 Accountantskosten	4.475	4.400	3.715
441300 Contributie besturenbond	1.513	1.500	1.552
441500 GOVAK-gelden en arbeidsmarktmiddelen	614	600	555
	<u>19.037</u>	<u>17.500</u>	<u>16.441</u>
4.4.2 Inventaris,apparatuur en leermiddelen			
442000 Drukwerk / kopieerkosten / huur apparatuur	7.479	4.000	5.121
442300 Kantoorbenodigdheden	34	200	125
455000 Verbruiksmateriaal leermiddelen	19.278	16.000	16.176
455100 ICT-leermiddelen (licentie/verbruiksmateriaal)	20.614	15.000	16.983
456200 Internet/telefoonkosten	1.139	1.300	1.185
457000 Toetsen	645	700	581
	<u>49.189</u>	<u>37.200</u>	<u>40.171</u>
4.4.4 Overige			
446200 Contributies en abonnementen	1.321	1.000	894
446300 Verzekeringen	2.145	1.800	1.612
447000 Representatie	1.570	2.500	3.536
447300 Bijdrage PON	5.623	5.000	5.490
447700 Bijdrage Onderwijs Coöperatie	1.328	2.200	1.520
449900 Overige kosten	3.858	4.001	3.709
449905 Mutatie schoolgeldrekeningen	9.701	-	443
450200 Materiële lasten cultuureducatie	4.091	1.800	2.711
472000 Kosten banken	586	500	476
	<u>30.223</u>	<u>18.801</u>	<u>20.391</u>
Totaal overige lasten	<u>98.449</u>	<u>73.501</u>	<u>77.003</u>
<u>Uitsplitsing accountantskosten</u>			
4.4.1.1 Honorarium onderzoek jaarrekening	4.475	4.400	3.715
4.4.1.2 Honorarium andere controleopdrachten	-	-	-
4.4.1.3 Honorarium fiscale adviezen	-	-	-
4.4.1.4 Honorarium andere niet-controledienst	-	-	-
Accountantslasten	<u>4.475</u>	<u>4.400</u>	<u>3.715</u>
5 Financiële baten			
5.1 Rentebaten			
870000 Rentebaten banken	7.121	-	-
5.2 Rentelasten			
470000 Rentelasten banken	-	-	1.388
Totaal financiële baten en lasten	<u>7.121</u>	<u>-</u>	<u>1.388-</u>

Overzicht verbonden partijen

Overige verbonden partijen

Stichting Samenwerkingsverband Passend Onderwijs PO Doetinchem

Code: 4 overige

Consolidatie: nee

Code activiteiten: 1 contractonderwijs, 2 contractonderzoek, 3 onroerende zaken, 4 overige.

WNT-verantwoording

1. Bezoldiging topfunctionarissen

Leidinggevende topfunctionarissen en gewezen topfunctionarissen met dienstbetrekking. Tevens leidinggevende topfunctionarissen zonder dienstbetrekking vanaf de 13e maand van de functievervulling.

Naam	Functie-gegevens	Jaar	Aanvang en einde functie-vervulling	Omvang dienstverband in FTE	Gewezen top-functionaris	(Fictieve) dienst-betrekking	Beloning plus belastbare onkosten vergoedingen	Beloningen betaalbaar op termijn	Subtotaal bezoldiging	Individueel toepasselijk WNT-maximum	-/- Onverschuldigd betaald bedrag	Totaal bezoldiging
Mw. L. Friesen	Directeur	2023	1/1-31/12	0,80	nee	ja	€ 73.807	€ 13.289	€ 87.097	€ 105.600	€ -	€ 87.097
		2022	1/1-31/12	0,86	nee	ja	€ 74.114	€ 11.814	€ 85.928	€ 109.862	€ -	€ 85.928

Het individueel WNT maximum is gebaseerd op bezoldigingsklasse A en bedraagt € 132.000 voor 1 FTE. Dit is gebaseerd op 4 complexiteitspunten.

Totale baten per kalenderjaar 2021	2
Aantal leerlingen, deelnemers of studenten per 1 oktober 2021	1
Gewogen onderwijssoorten of sectoren per 1 oktober 2021	1
	<u>4</u>

Toezichthoudende topfunctionarissen

Naam	Functie-gegevens	Jaar	Aanvang en einde functie-vervulling
Dhr. J. Leisink	Penningmeester bestuur	2023	1/1-31/12
		2022	1/1-31/12
Dhr. P. Wagelaar	Voorzitter bestuur	2023	1/1-31/12
		2022	1/1-31/12
Mw. H. Keuben	Secretaris bestuur	2023	1/1-1/2
		2022	1/1-31/12
Dhr. M. Baak	Toezi chthouder	2022	1/1-28/2
Mw. M. Tiemessen	Toezi chthouder	2023	1/1-31/12
		2022	1/1-31/12
Mw. B. Middelbrink	Toezi chthouder	2023	28/6-31/12
Dhr. R. Schepers	Toezi chthouder	2023	28/6-31/12

2. Uitkeringen wegens beëindiging dienstverband aan topfunctionarissen met of zonder dienstbetrekking.

Er zijn geen uitkeringen betaald aan topfunctionarissen met of zonder dienstbetrekking wegens beëindigen dienstverband.

3. Overige rapportageverplichtingen op grond van de WNT.

Naast de hierboven vermelde topfunctionarissen zijn er geen overige functionarissen met dienstbetrekkingen die in 2023 een bezoldiging boven het individuele WNT-maximum hebben ontvangen. Er zijn in 2023 geen ontslaguitkeringen betaald aan overige functionarissen die op grond van de WNT dienen te worden gemeld, of die in eerdere jaren op grond van de WOPT of de WNT vermeld zijn of hadden moeten worden.

Lopende contracten

<u>Leverancier</u>	<u>Omschrijving</u>	<u>Looptijd</u>	<u>Bedrag per jaar</u>
Aon	verzuimverzekering	vanaf 01-01-2018	€ 25.494

Duurzame inzetbaarheid

In de CAO PO zijn een aantal vernieuwende afspraken opgenomen rondom duurzame inzetbaarheid van personeel en is de BAPO-regeling vervallen. De nieuwe CAO-regeling betreffende de duurzame inzetbaarheid geeft medewerkers recht op een basisbudget van 40 uur.

Daarnaast is vanaf 57 jaar het sparen van ouderenverlof mogelijk en is er sprake van een overgangs-regeling BAPO voor medewerkers vanaf 56 jaar. Deze aanpassing van de CAO heeft ook gevolgen voor de financiële verslaggeving van schoolbesturen met ingang van verslagjaar 2015.

Op basis van geldende wet- en regelgeving is geconcludeerd dat voor gespaarde uren duurzame inzetbaarheid in het kader van het ouderenverlof een voorziening moet worden gevormd.

Het basisbudget (40 uur) duurzame inzetbaarheid voor iedere werknemer kan in principe ook gespaard worden. Deze uren worden echter niet meegenomen in de voorziening, voor zover deze uren niet worden gespaard voor ouderenverlof.

Om uren te kunnen sparen voor ouderenverlof moet de werknemer conform artikel 8.A8 CAO PO vooraf een plan indienen, waarin staat hoe deze verlofuren de komende vijf jaren worden ingezet. Uitgangspunt voor het waarden van de voorziening zijn deze plannen, die zwart op wit staan. De basis voor het vaststellen van de hoogte van de voorziening duurzame inzetbaarheid is het aantal uur dat een medewerker op basis van deze plannen heeft gespaard (en niet heeft opgenomen) vermenigvuldigd met de loonkosten per uur (rekening houdend met de eigen bijdrage en de blijfkans).

Aangezien er voor het opstellen van de jaarrekening 2023 geen afspraken zijn gemaakt over het sparen van de uren 2023-2024 kan er per ultimo 2023 geen voorziening worden gevormd. Over het kalenderjaar 2024 zal dit, indien aan de voorwaarden wordt voldaan, wel het geval zijn.

Gebeurtenissen na balansdatum

Na de balansdatum 31-12-2023 zijn geen gebeurtenissen te melden die het resultaat over 2023 belangrijk beïnvloed zouden hebben.



RA12 Registeraccountants B.V.
Traverse 1
3905 NL Veenendaal

Controleverklaring van de onafhankelijke accountant

Aan: het Toezichthoudend Bestuur van Stichting schoolbestuur Laetare Schoolbestuur voor Rooms Katholiek Onderwijs

Verklaring over de in het jaarverslag opgenomen jaarrekening 2023

Ons oordeel

Wij hebben de jaarrekening 2023 van Stichting schoolbestuur Laetare Schoolbestuur voor Rooms Katholiek Onderwijs te gemeente Montferland gecontroleerd.

Naar ons oordeel:

- geeft de in dit jaarverslag opgenomen jaarrekening een getrouw beeld van de grootte en de samenstelling van het vermogen van Stichting schoolbestuur Laetare Schoolbestuur voor Rooms Katholiek Onderwijs op 31 december 2023 en van het resultaat over 2023 in overeenstemming met de Regeling jaarverslaggeving onderwijs;
- zijn de in deze jaarrekening verantwoorde baten en lasten alsmede de balansmutaties over 2023 in alle van materieel belang zijnde aspecten rechtmatig tot stand gekomen in overeenstemming met de in de relevante wet- en regelgeving opgenomen bepalingen, zoals opgenomen in paragraaf 2.3.1. 'Referentiekader' van het Onderwijsaccountantsprotocol OCW 2023.

De jaarrekening bestaat uit:

1. de balans per 31 december 2023;
2. de staat van baten en lasten over 2023; en
3. de toelichting met een overzicht van de gehanteerde grondslagen voor financiële verslaggeving en andere toelichtingen.

De basis voor ons oordeel

Wij hebben onze controle uitgevoerd volgens het Nederlands recht, waaronder ook de Nederlandse controlestandaarden en het Onderwijsaccountantsprotocol OCW 2023 vallen. Onze verantwoordelijkheden op grond hiervan zijn beschreven in de sectie 'Onze verantwoordelijkheden voor de controle van de jaarrekening'.

Wij zijn onafhankelijk van Stichting schoolbestuur Laetare Schoolbestuur voor Rooms Katholiek Onderwijs zoals vereist in de Verordening inzake de onafhankelijkheid van accountants bij assurance-opdrachten (ViO) en andere voor de opdracht relevante onafhankelijkheidsregels in Nederland. Verder hebben wij voldaan aan de Verordening gedrags- en beroepsregels accountants (VGBA).

Wij vinden dat de door ons verkregen controle-informatie voldoende en geschikt is als basis voor ons oordeel.

Naleving anticumulatiebepaling WNT niet gecontroleerd

In overeenstemming met het Controleprotocol WNT 2023 hebben wij de anticumulatiebepaling, bedoeld in artikel 1.6a WNT en artikel 5, lid 1 sub n en o Uitvoeringsregeling WNT, niet gecontroleerd. Dit betekent dat wij niet hebben gecontroleerd of er wel of niet sprake is van een normoverschrijding door een leidinggevende topfunctionaris vanwege eventuele dienstbetrekkingen als leidinggevende topfunctionaris bij andere WNT-plichtige instellingen, alsmede of de in dit kader vereiste toelichting juist en volledig is.

RA12 is de merknaam van RA12 Registeraccountants B.V. (KvK-nummer: 70882436)



Registeraccountants

RA12 Registeraccountants B.V.
Traverse 1
3905 NL Veenendaal

Verklaring over de in het jaarverslag opgenomen andere informatie

Het jaarverslag omvat andere informatie, naast de jaarrekening en onze controleverklaring daarbij.

- Op grond van onderstaande werkzaamheden zijn wij van mening dat de andere informatie:
- met de jaarrekening verenigbaar is en geen materiële afwijkingen bevat;
 - alle informatie bevat die op grond van de Regeling jaarverslaggeving onderwijs en op grond van de in de relevante wet- en regelgeving opgenomen bepalingen, zoals opgenomen in paragraaf 2.2.2 'Bestuursverslag' van het Onderwijsaccountantsprotocol OCW 2023 is vereist.

Wij hebben de andere informatie gelezen en hebben op basis van onze kennis en ons begrip, verkregen vanuit de jaarrekeningcontrole of anderszins, overwogen of de andere informatie materiële afwijkingen bevat.

Met onze werkzaamheden hebben wij voldaan aan de vereisten in de Regeling jaarverslaggeving onderwijs, paragraaf 2.2.2. 'Bestuursverslag' van het Onderwijsaccountantsprotocol OCW 2023 en de Nederlandse Standaard 720. Deze werkzaamheden hebben niet dezelfde diepgang als onze controlewerkzaamheden bij de jaarrekening.

Het bestuur is verantwoordelijk voor het opstellen van de andere informatie, waaronder het bestuursverslag en de overige gegevens in overeenstemming met de Regeling jaarverslaggeving onderwijs en met de in de relevante wet- en regelgeving opgenomen bepalingen, zoals opgenomen in paragraaf 2.2.2 'Bestuursverslag' van het Onderwijsaccountantsprotocol OCW 2023.

Beschrijving van verantwoordelijkheden met betrekking tot de jaarrekening

Verantwoordelijkheden van het bestuur en het Toezichthoudend Bestuur voor de jaarrekening

Het bestuur is verantwoordelijk voor het opmaken en getrouw weergeven van de jaarrekening, in overeenstemming met de Regeling jaarverslaggeving onderwijs.

Het bestuur is ook verantwoordelijk voor het rechtmatig tot stand komen van de in de jaarrekening verantwoorde baten en lasten alsmede de balansmutaties, in overeenstemming met de in de relevante wet- en regelgeving opgenomen bepalingen, zoals opgenomen in paragraaf 2.3.1 'Referentiekader' van het Onderwijsaccountantsprotocol OCW 2023. In dit kader is het bestuur tevens verantwoordelijk voor een zodanige interne beheersing die het bestuur noodzakelijk acht om het opmaken van de jaarrekening en de naleving van die relevante wet- en regelgeving mogelijk te maken zonder afwijkingen van materieel belang als gevolg van fouten of fraude.

Bij het opmaken van de jaarrekening moet het bestuur afwegen of de onderwijsinstelling in staat is haar activiteiten in continuïteit voort te zetten. Op grond van genoemd verslaggevingsstelsel moet het bestuur de jaarrekening opmaken op basis van de continuïteitsveronderstelling, tenzij het bestuur het voornemen heeft om de onderwijsinstelling te liquideren of de activiteiten te beëindigen of als beëindiging het enige realistische alternatief is.

RA12 is de merknaam van RA12 Registeraccountants B.V. (KvK-nummer: 70882436)



RA12 Registeraccountants B.V.
Traverse 1
3905 NL Veenendaal

Het bestuur moet gebeurtenissen en omstandigheden waardoor gerede twijfel zou kunnen bestaan of de instelling haar activiteiten in continuïteit kan voortzetten toelichten in de jaarrekening.

De Raad van Toezicht is verantwoordelijk voor het uitoefenen van toezicht op het proces van financiële verslaggeving van de onderwijsinstelling.

Onze verantwoordelijkheden voor de controle van de jaarrekening

Onze verantwoordelijkheid is het zodanig plannen en uitvoeren van een controleopdracht, dat wij daarmee voldoende en geschikte controle-informatie verkrijgen voor het door ons af te geven oordeel.

Onze controle is uitgevoerd met een hoge mate maar geen absolute mate van zekerheid waardoor het mogelijk is dat wij tijdens onze controle niet alle materiële fouten en fraude ontdekken.

Afwijkingen kunnen ontstaan als gevolg van fraude of fouten en zijn materieel indien redelijkerwijs kan worden verwacht dat deze, afzonderlijk of gezamenlijk, van invloed kunnen zijn op de economische beslissingen die gebruikers op basis van deze jaarrekening nemen. De materialiteit beïnvloedt de aard, timing en omvang van onze controlewerkzaamheden en de evaluatie van het effect van onderkende afwijkingen op ons oordeel.

Wij hebben deze accountantscontrole professioneel kritisch uitgevoerd en hebben waar relevant professionele oordeelsvorming toegepast in overeenstemming met de Nederlandse controlestandaarden, het Onderwijsaccountantsprotocol OCW 2023, ethische voorschriften en de onafhankelijkheidseisen. Onze controle bestond onder andere uit:

- het identificeren en inschatten van de risico's
 - dat de jaarrekening afwijkingen van materieel belang bevat als gevolg van fouten of fraude,
 - van het niet rechtmatig tot stand komen van baten en lasten alsmede de balansmutaties, die van materieel belang zijn
- het in reactie op deze risico's bepalen en uitvoeren van controlewerkzaamheden en het verkrijgen van controle-informatie die voldoende en geschikt is als basis voor ons oordeel. Bij fraude is het risico dat een afwijking van materieel belang niet ontdekt wordt groter dan bij fouten. Bij fraude kan sprake zijn van samenspanning, valsheid in geschrifte, het opzettelijk nalaten transacties vast te leggen, het opzettelijk verkeerd voorstellen van zaken of het doorbreken van de interne beheersing;
- het verkrijgen van inzicht in de interne beheersing die relevant is voor de controle met als doel controlewerkzaamheden te selecteren die passend zijn in de omstandigheden. Deze werkzaamheden hebben niet als doel om een oordeel uit te spreken over de effectiviteit van de interne beheersing van de onderwijsinstelling;
- het evalueren van de geschiktheid van de gebruikte grondslagen voor financiële verslaggeving, de gebruikte financiële rechtmatigheidscriteria en het evalueren van de redelijkheid van schattingen door het bestuur en de toelichtingen die daarover in de jaarrekening staan;

RA12 is de merknaam van RA12 Registeraccountants B.V. (KvK-nummer: 70882436)



Registeraccountants

RA12 Registeraccountants B.V.
Traverse 1
3905 NL Veenendaal

- het vaststellen dat de door het bestuur gehanteerde continuïteitsveronderstelling aanvaardbaar is. Tevens het op basis van de verkregen controle-informatie vaststellen of er gebeurtenissen en omstandigheden zijn waardoor gerede twijfel zou kunnen bestaan of de onderwijsinstelling haar activiteiten in continuïteit kan voortzetten. Als wij concluderen dat er een onzekerheid van materieel belang bestaat, zijn wij verplicht om aandacht in onze controleverklaring te vestigen op de relevante gerelateerde toelichtingen in de jaarrekening. Als de toelichtingen inadequaat zijn, moeten wij onze verklaring aanpassen. Onze conclusies zijn gebaseerd op de controle-informatie die verkregen is tot de datum van onze controleverklaring. Toekomstige gebeurtenissen of omstandigheden kunnen er echter toe leiden dat een instelling haar continuïteit niet langer kan handhaven;
- het evalueren van de presentatie, structuur en inhoud van de jaarrekening en de daarin opgenomen toelichtingen; en
- het evalueren of de jaarrekening een getrouw beeld geeft van de onderliggende transacties en gebeurtenissen en of de in deze jaarrekening verantwoorde baten en lasten alsmede de balansmutaties in alle van materieel belang zijnde aspecten rechtmatig tot stand zijn gekomen.

Wij communiceren met de Raad van Toezicht onder andere over de geplande reikwijdte en timing van de controle en over de significante bevindingen die uit onze controle naar voren zijn gekomen, waaronder eventuele significante tekortkomingen in de interne beheersing.

Veenendaal,

RA12 Registeraccountants B.V.

Digitaal ondertekend door:

Jim Van der Borg
June 4 2024 3:17 PM +00:00

J. (Jim) van der Borg RA MSc

RA12 is de merknaam van RA12 Registeraccountants B.V. (KVK-nummer: 70882436)